

Istruzioni d'uso

Ciclone SM300

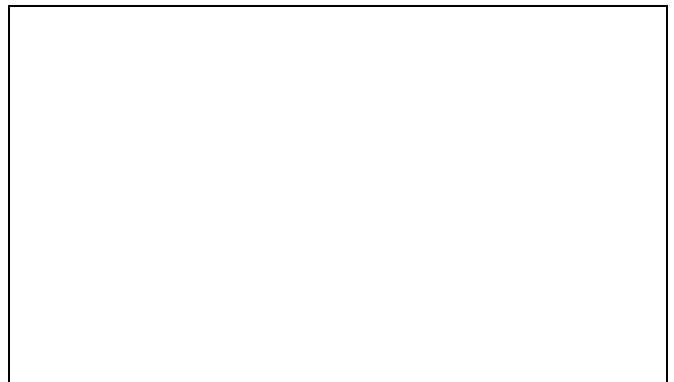

Traduzione

Retsch[®]

Diritto d'autore

© Copyright by
Retsch GmbH
Retsch-Allee 1-5
D-42781 Haan
Germania

Indice

1	Informazioni sul Manuale d'uso	5
1.1	Spiegazione dei simboli nelle avvertenze per la sicurezza	6
1.2	Avvertenze generali per la sicurezza	7
1.3	Riparazioni	9
2	Modulo di conferma per il responsabile di gestione	10
3	Montaggio ed impiego del ciclone	11
3.1	Montaggio del ciclone	11
3.1.1	Inserimento dell'adattatore per le bottiglie a collo largo	15
4	Smaltimento	16
5	Indice alfabetico	17

1 Informazioni sul Manuale d'uso

Le presenti istruzioni di esercizio rappresentano una guida tecnica per l'esercizio in sicurezza dell'apparecchiatura e contengono tutte le informazioni necessarie in relazione ai settori citati nell'indice. Per la presente documentazione tecnica si tratta di un'opera di consultazione e di una guida all'apprendimento. I singoli capitoli sono fini a se stessi.

La conoscenza dei capitoli pertinenti è (per i gruppi di destinazione correlati e definiti in funzione del settore) un presupposto per un utilizzo dell'apparecchiatura sicuro e conforme allo scopo prefissato.

Le presenti istruzioni di esercizio non contengono norme di riparazione. In caso di eventuali difetti o di riparazioni necessarie preghiamo di rivolgervi al vostro fornitore oppure direttamente alla Retsch GmbH.

Informazioni tecnico-applicative, riferite ai campioni da trattare, non sono parimenti contenute ma possono essere ricavate in internet consultando la pagina dell'apparecchiatura correlata al sito www.retsch.com.

Modifiche

Con riserva di modifiche tecniche.

Copyright

La trasmissione o la riproduzione della presente documentazione, l'utilizzo difforme e la cessione a Terzi del suo contenuto sono consentiti esclusivamente previa esplicita autorizzazione della Retsch GmbH.

Le violazioni costituiscono obbligo in ordine ad un risarcimento dei danni.

1.1 Spiegazione dei simboli nelle avvertenze per la sicurezza

Nelle presenti istruzioni di sicurezza comunichiamo avviso tramite le seguenti annotazioni di sicurezza:

Qualora non si presti attenzione a tali avvisi di sicurezza, la conseguenza può risultare in **gravi danni alle persone**. Ve ne diamo avviso con il seguente simbolo di allerta e con i corrispondenti contenuti:



Tipo di rischio / di danno alle persone

Fonte del rischio

- Conseguenze possibili qualora non si presti attenzione ai pericoli.
- **Istruzioni e note su come i rischi possano essere evitati.**

Nel testo corrente o nelle istruzioni di comportamento impieghiamo in aggiunta il seguente campo di segnalazione:



Qualora non si presti attenzione a questi avvisi di sicurezza, la conseguenza può essere data da **danni alle persone di entità media o ridotta**. Ve ne diamo avviso con il seguente simbolo di allerta e con i corrispondenti contenuti:



Tipo di rischio / di danno alle persone

Fonte del rischio

- Conseguenze possibili qualora non si presti attenzione ai pericoli.
- **Istruzioni e note su come i rischi possano essere evitati.**

Nel testo corrente o nelle istruzioni di comportamento impieghiamo in aggiunta il seguente campo di segnalazione:



In caso di possibili **danni alle cose** ve ne diamo informazione tramite il termine "Nota" ed i contenuti corrispondenti:

NOTA

Tipo di danno alle cose

Fonte del danno alle cose

- Conseguenze possibili qualora non si presti attenzione alla nota.
- **Istruzioni e note in fatto di rimedio.**

Nel testo corrente o nelle istruzioni di comportamento impieghiamo in aggiunta la seguente segnalazione:

NOTA

1.2 Avvertenze generali per la sicurezza

ATTENZIONE

V0002

Leggere le istruzioni di esercizio

Inosservanza delle istruzioni di esercizio

- Qualora non venga prestata attenzione alle presenti istruzioni di esercizio, possono verificarsi danni alle persone.
- **Prima di utilizzare l'apparecchiatura, leggere le istruzioni di esercizio.**
- **Con la simbologia posta qui accanto facciamo presente la necessità di consultare le presenti istruzioni di esercizio.**



Gruppo di destinazione: tutte le persone coinvolte a vario titolo nell'utilizzo della presente apparecchiatura

La presente apparecchiatura costituisce un prodotto moderno ed efficiente della Retsch GmbH ed è in linea con i più aggiornati criteri tecnologici. Se la macchina viene gestita in conformità con lo scopo prefissato e se sussistono adeguate cognizioni della documentazione tecnica qui presente, la sicurezza di esercizio è assicurata.

Il responsabile di gestione deve accertarsi che il personale preposto all'attività sulla macchina

- abbia assunto visione e debita comprensione di tutte le prescrizioni di cui al settore sicurezza,
- prima di iniziare l'attività conosca tutte le norme e le prescrizioni d'uso concernenti il gruppo di destinazione per esso essenziale,
- abbia accesso, in ogni momento e senza difficoltà, alla documentazione tecnica concernente la presente macchina,
- per il caso di nuovo personale, lo stesso sia addestrato - prima di iniziare l'attività sulla macchina - ad un utilizzo di questa in condizioni di sicurezza e di conformità con lo scopo prefissato, e ciò tramite illustrazione a voce da parte di persona competente e / o tramite apprendimento della presente documentazione tecnica.

L'utilizzo improprio può comportare l'insorgenza di danni a persone e cose così come di lesioni. Siete responsabili della vostra sicurezza e di quella dei vostri collaboratori.

Accertarsi che persone non autorizzate non abbiano accesso alla macchina.

ATTENZIONE

V0015

Modifiche sulla macchina

- Modifiche sulla macchina possono comportare danni alle persone.
- **Non effettuare sulla macchina modifiche di sorta ed impiegare esclusivamente le parti di ricambio e gli accessori omologati dalla Retsch.**

NOTA

VH0001

Modifiche sulla macchina

- La conformità dichiarata dalla Retsch rispetto alle Direttive Europee perde la sua validità.
 - Verranno perse tutte le rivendicazioni connesse con la garanzia.
 - **Non effettuare sulla macchina modifiche di sorta ed impiegare esclusivamente le parti di ricambio e gli accessori omologati dalla Retsch.**
-

1.3 Riparazioni

Le presenti istruzioni di esercizio non comprendono istruzioni inerenti alle riparazioni. Per sicurezza personale, le riparazioni possono essere effettuate esclusivamente dalla Retsch GmbH oppure da un suo rappresentante autorizzato così come da tecnici di assistenza Retsch.

Per tali casi si raccomanda di contattare:

La rappresentanza Retsch competente per il vostro Paese
Il vostro fornitore
Direttamente la Retsch GmbH

Recapito per assistenza:

--

2 Modulo di conferma per il responsabile di gestione

Le presenti istruzioni di esercizio comprendono note fondamentali e tassativamente da osservare per l'esercizio e la manutenzione dell'apparecchiatura. Esse devono essere assolutamente consultate, prima della messa in esercizio dell'apparecchiatura, dall'operatore così come dal personale specializzato e responsabile dell'apparecchiatura stessa. Le presenti istruzioni di esercizio devono risultare sempre accessibili presso il punto di installazione.

L'operatore dell'apparecchiatura conferma con la presente al responsabile di gestione (titolare) di essere stato adeguatamente addestrato nella conduzione e nella manutenzione dell'impianto. L'operatore ha ricevuto le istruzioni di esercizio o ne ha preso conoscenza, e di conseguenza egli dispone di tutte le informazioni necessarie per l'esercizio in sicurezza - essendosi inoltre adeguatamente familiarizzato con l'apparecchiatura.

In qualità di responsabile di gestione dell'apparecchiatura, a scopo di tutela giuridico-legale è opportuno che vi facciate confermare dai collaboratori l'avvenuta istruzione nella conduzione dell'apparecchiatura.

Ho preso conoscenza di tutti i capitoli delle presenti istruzioni di esercizio nonché di tutte le note di sicurezza e di allerta.

Operatore

Cognome, nome (in stampatello)

Posizione nell'azienda

Luogo, data e firma

Tecnici di assistenza o responsabili di gestione

Cognome, nome (in stampatello)

Posizione nell'azienda

Luogo, data e firma

3 Montaggio ed impiego del ciclone

3.1 Montaggio del ciclone

ATTENZIONE

V0014

Lesioni agli arti
Coltelli rotanti

- Sono possibili lesioni a mani o piedi.
- **Non tenere mani o piedi nelle aperture dell'apparecchiatura quando essa è accesa.**
- **Prima della pulizia o della riconversione, estrarre il connettore di rete.**



ATTENZIONE

V0001

Amputazione delle dita
Accesso al rotore in movimento

- Accesso indebito alla camera di macinazione ed al rotore in movimento.
- **Non collegare mai l'apparecchiatura alla rete elettrica in assenza di flangia di scarico.**
- **Far funzionare l'apparecchiatura solo con flangia di scarico.**

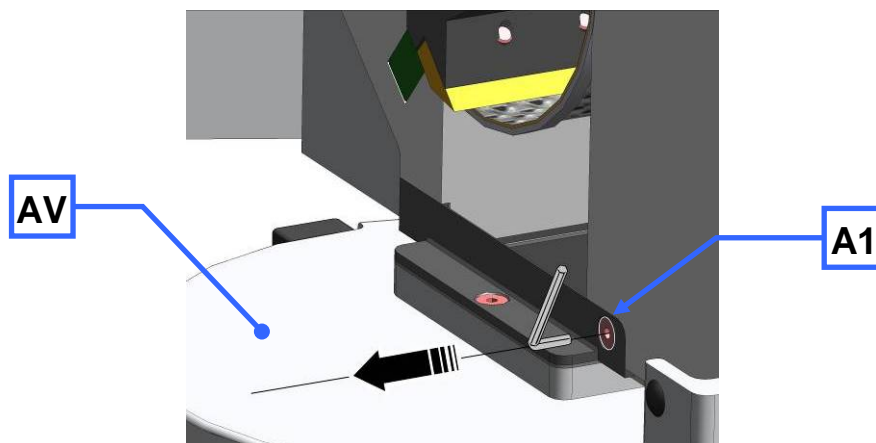

Fig. 1: rimozione della flangia di scarico

- Scollegare l'apparecchiatura dalla rete elettrica.
- Sfilare la vite (**A1**).
- Estrarre la flangia di scarico (**AV**).

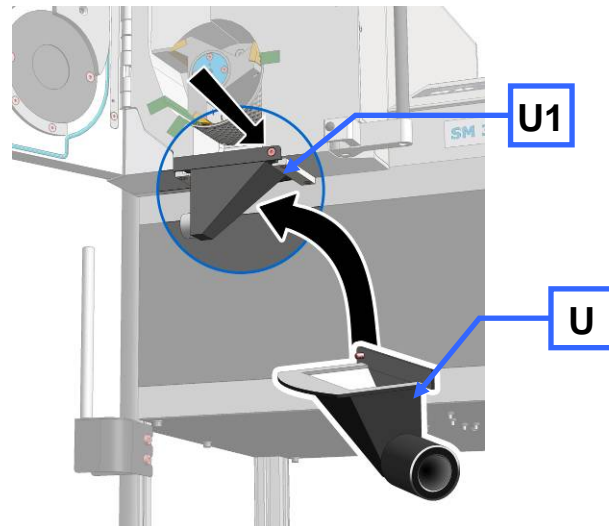

Fig. 2: fissaggio della flangia di scarico

- Inserire l'aspirapolvere (**U**).
- Avvitare saldamente l'elemento (**U1**).

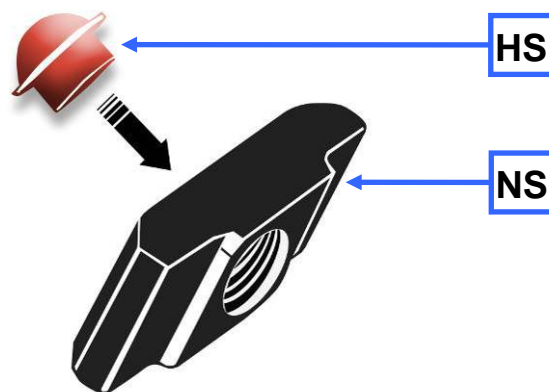

Fig. 3: inserimento del tappo di fissaggio per la chiocciola

- Inserire il tappo di fissaggio (**HS**) sul lato posteriore (superficie piana) della chiocciola (**NS**).

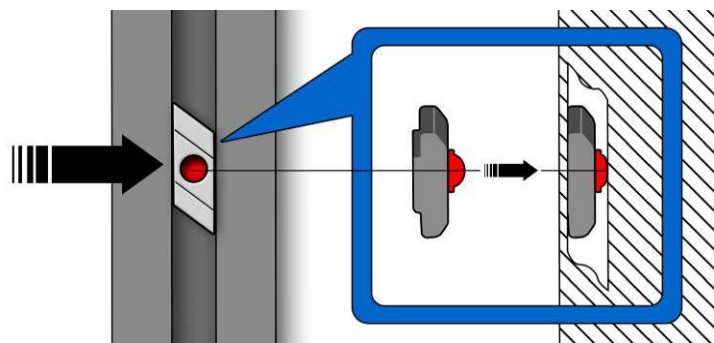

Fig. 4: inserimento della chiocciola

- Introdurre la chiocciola, dotata di tappo di fissaggio, nel profilato di alluminio.

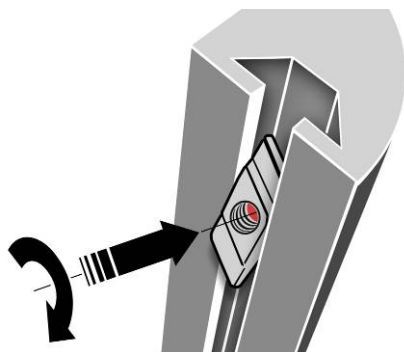

Fig. 5: rotazione della chiocciola

- Premere la chiocciola vincendo la resistenza del tappo di fissaggio e ruotare la chiocciola nella posizione illustrata.
- Collocare in posizione allo stesso modo la seconda chiocciola.

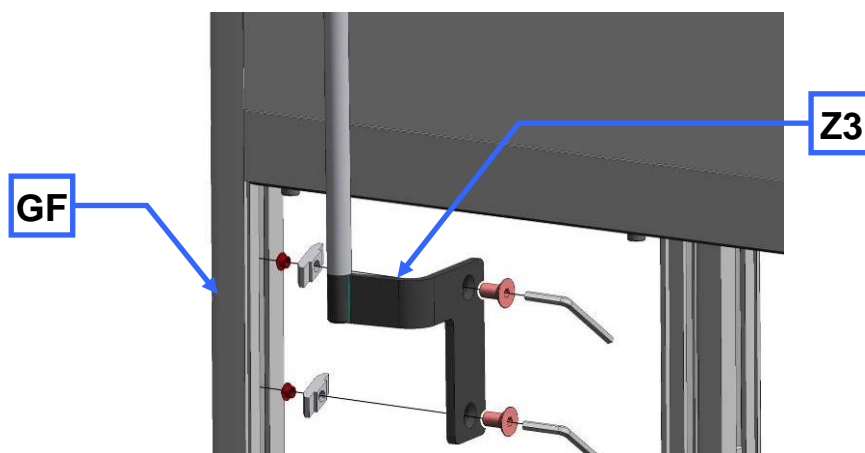

Fig. 6: ancoraggio del supporto del ciclone

- Fissare il supporto del ciclone (**Z3**) presso la base anteriore sinistra dell'alloggiamento (**GF**).

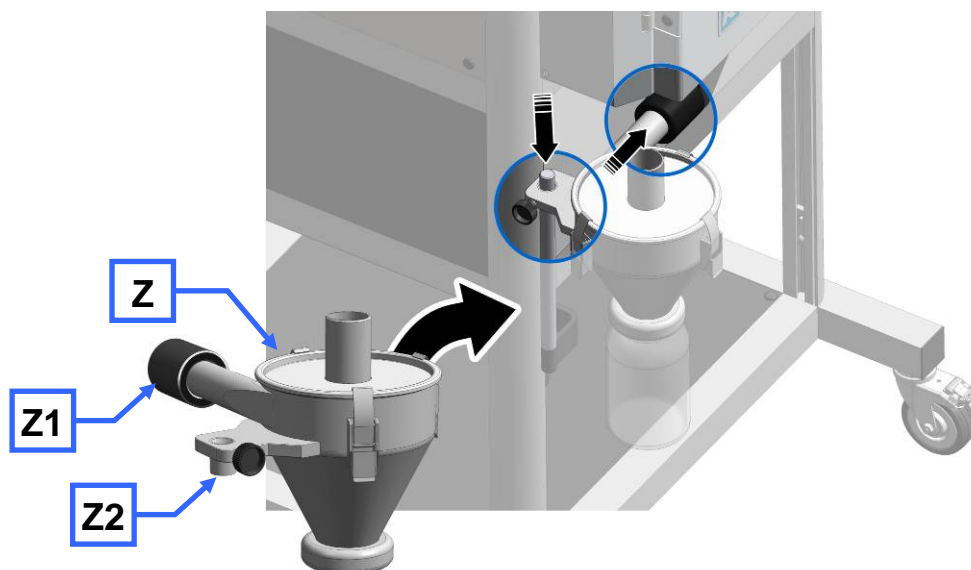

Fig. 7: installazione del ciclone

- Inserire il ciclone (**Z2**) sull'asta del cavalletto del supporto del ciclone.

- Ruotare il tubolare laterale verso la flangia di scarico e spingere il giunto (Z1) sul manicotto di attacco presso la flangia di scarico.

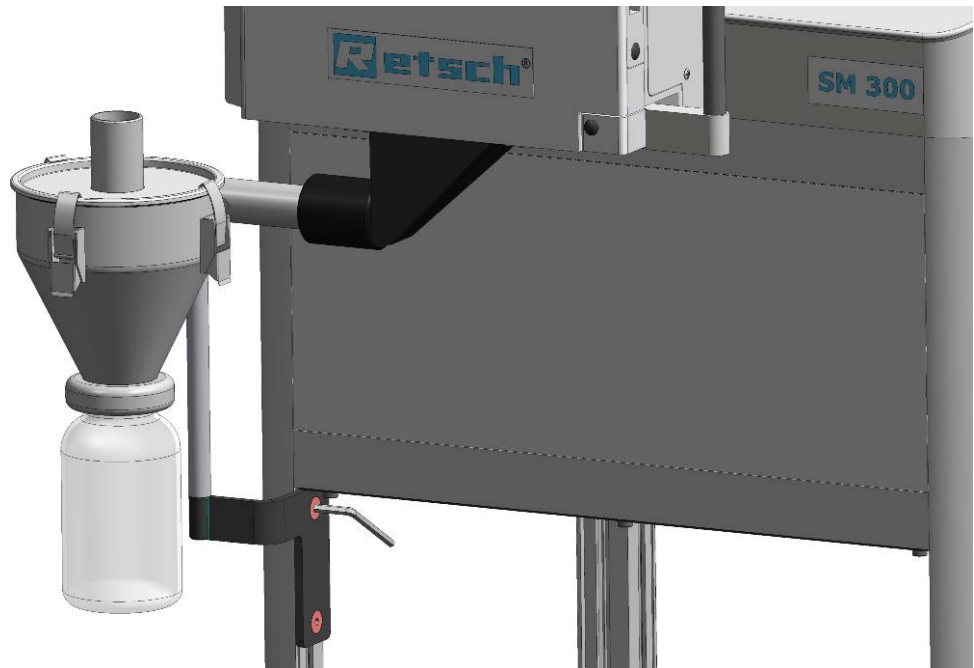

Fig. 8: ciclone assemblato

⚠ ATTENZIONE

Prima dell'utilizzo dell'aspirapolvere industriale, leggere le relative istruzioni allegate.

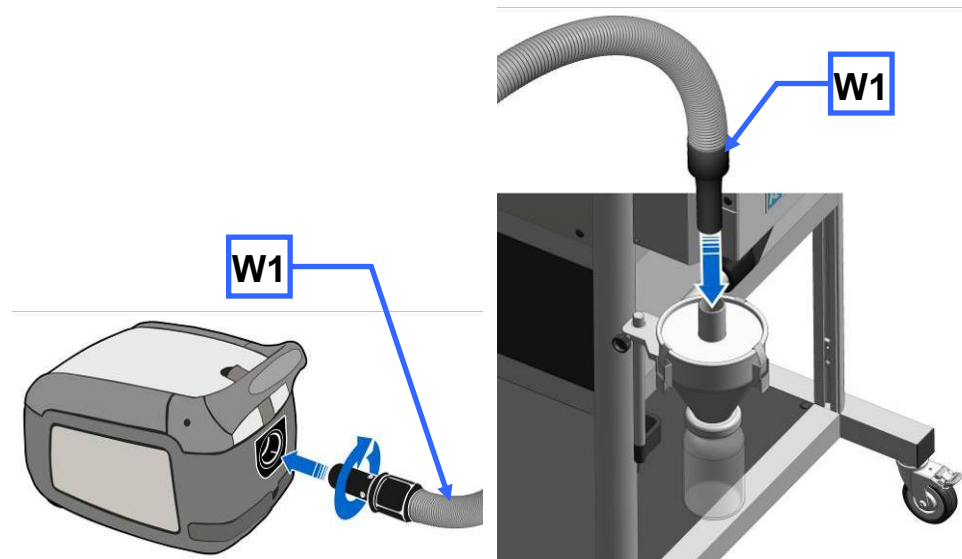

Fig. 9: collegamento dell'aspirapolvere industriale

- Inserire il collegamento dell'aspirapolvere (W1) nell'apertura superiore presso il ciclone.

3.1.1 Inserimento dell'adattatore per le bottiglie a collo largo

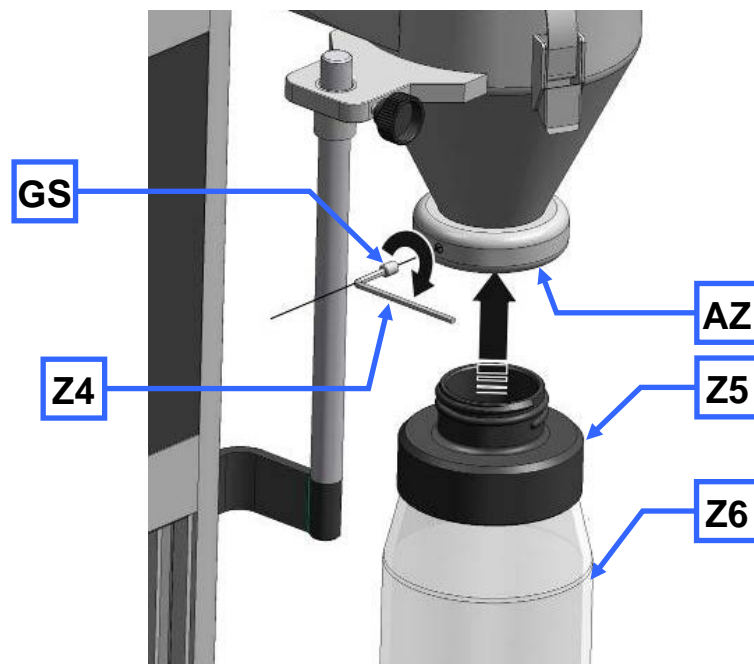

Fig. 10: inserimento dell'adattatore per le bottiglie a collo largo

- Inserire l'adattatore per bottiglie a collo largo (**Z5**) nel foro di scarico del ciclone (**AZ**).
- Fissare l'adattatore con la vite senza testa con intaglio (**GS**).
- Per avvitare la vite senza testa con intaglio, utilizzare una chiave esagonale a brugola SW3 (**Z4**).

In questo modo si evita una rotazione solidale dell'adattatore in fase di avvitamento e di svitamento delle bottiglie a collo largo.

È possibile utilizzare bottiglie a collo largo da 1 l, 2 l e 5 l.

4 Smaltimento

In caso di smaltimento, rispettare le Norme di Legge correlate.

Informazioni inerenti allo smaltimento di apparecchiature elettriche ed elettroniche nella Comunità Europea.

In seno alla Comunità Europea, per apparecchiature ad azionamento elettrico è prescritto lo smaltimento secondo normative nazionali che si basano sulla Direttiva UE 2002/96/CE inerente ad apparecchiature elettriche ed elettroniche usate (WEEE).

In base a ciò, tutte le apparecchiature fornite dopo il 13.08.2005 in ambito "Business-to-Business", di cui fa parte il presente prodotto, non possono più essere smaltite unitamente ai rifiuti urbani o domestici. Per documentare tale prescrizione, dette apparecchiature sono dotate della seguente simbologia distintiva:

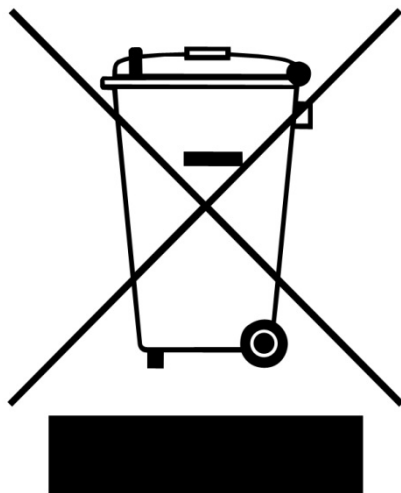

Fig. 11: simbologia distintiva di smaltimento

Dal momento che le prescrizioni di smaltimento in ambito UE possono differenziarsi da Paese a Paese, in caso di necessità raccomandiamo di contattare il vostro Fornitore. In Germania questo obbligo di identificazione è operativo dal 23.03.2006. A partire da questo termine, il Costruttore deve offrire, per tutte le apparecchiature fornite dal 13.08.2005, un'adeguata possibilità di ripresa.

Per tutte le apparecchiature fornite prima del 13.08.2005, del corretto smaltimento è responsabile l'utilizzatore finale.

5 Indice alfabetico

A	
ancoraggio del supporto del ciclone	13
annotazioni di sicurezza	6
Avvertenze generali per la sicurezza.....	7
B	
Bottiglia a collo largo	
inserimento dell'adattatore	15
C	
chiocciola	12
collegamento dell'aspirapolvere industriale	14
Copyright	5
D	
danni alle persone di entità media o ridotta.....	6
F	
Fissaggio della flangia di scarico	12
G	
gravi danni alle persone.....	6
Gruppo di destinazione.....	7
I	
Informazioni sul Manuale d'uso	5
inserimento della chiocciola.....	12
installazione del ciclone	13
M	
Modifiche.....	5
Modulo di conferma per il responsabile di gestione	10
Montaggio del ciclone	11
Montaggio ed impiego del ciclone	11
R	
Recapito per assistenza.....	9
Rimozione della flangia di scarico	11
Riparazioni	9
rotazione della chiocciola.....	13
S	
simbologia distintiva di smaltimento	16
Smaltimento	16
Spiegazione dei simboli nelle avvertenze per la sicurezza	6
T	
tappo di fissaggio	12



Retsch[®]

Diritto d'autore

© Copyright by
Retsch GmbH
Retsch-Allee 1-5
D-42781 Haan
Germania
