

Mode d'emploi

Concasseurs à mâchoires BB 250

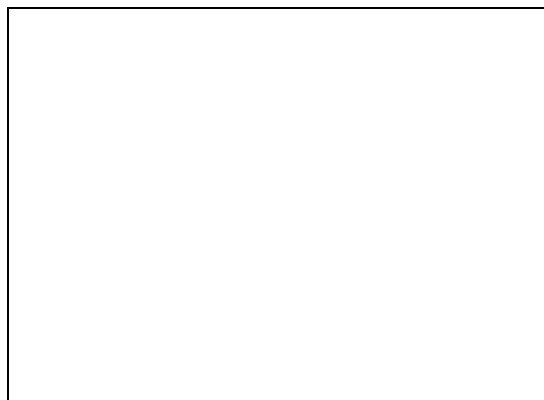

 Traduction

 **Retsch**[®]

Droit d'auteur

© Copyright by
Retsch GmbH
Retsch-Allee 1-5
42781 Haan
Allemagne

Table des matières

1	Notes relatives aux instructions de service	6
1.1	Exclusion de responsabilité	6
1.2	Droit d'auteur	6
1.3	Explications des signes et des symboles	7
1.4	Explications relatives aux notes de sécurité	7
1.5	Notes de sécurité générales	8
1.6	Réparations.....	9
1.7	Responsabilité de l'exploitant	10
1.8	Qualification du personnel et groupe cible de ces instructions de service	10
2	Formulaire de confirmation pour l'exploitant.....	12
3	Caractéristiques techniques	13
3.1	Dispositifs de protection.....	13
3.2	Connexion au réseau.....	13
3.3	Largeur de fente	13
3.4	Type de protection	13
3.5	Émissions.....	13
3.6	Compatibilité électromagnétique (CEM)	14
3.7	Puissance nominale.....	14
3.8	Fusible amont	14
3.9	Dimensions et poids	14
3.10	Surface de support nécessaire	14
3.11	Taille d'alimentation	15
3.12	Volume de la chambre de broyage.....	15
3.13	Degré de dureté du produit à broyer	15
3.14	Plan de mise en place	16
4	Emballage, transport et mise en place.....	17
4.1	Emballage	17
4.2	Transport.....	17
4.3	Variations de températures et condensation	18
4.4	Conditions pour le lieu de mise en place	19
4.5	Branchement électrique.....	20
4.6	Plaque signalétique, description	21
5	Première mise en service	22
5.1	Mise en place de l'appareil	23
5.2	Aspiration de poussières	24
5.3	Lubrifier l'appareil après la première mise en service	25
6	Commande de l'appareil.....	26
6.1	Service de la machine dans le cadre d'une utilisation conforme.....	26
6.2	Mode de fonctionnement	27
6.3	Vues de l'appareil	28
6.3.1	Vue frontale.....	28
6.3.2	Vue de côté.....	29
6.4	Mise sous / hors tension	30
6.5	Réglages.....	31
6.5.1	Régler la largeur de fente	31
6.5.2	Régler la largeur de fente	32
6.6	Ouverture et fermeture de l'appareil.....	33
6.7	Commande	34
6.7.1	Démarrer l'opération de broyage	34
6.7.2	Alimenter le produit à broyer.....	35
6.7.3	Enlever le produit broyé après le broyage	35
6.7.4	Arrêter l'opération de broyage	37
7	Nettoyage, usure et maintenance	38

7.1	Nettoyage.....	38
7.1.1	Enlever et monter la trémie d'alimentation	39
7.1.2	Nettoyez la trémie d'alimentation.....	40
7.2	Usure	40
7.2.1	Échanger les mâchoires de broyage	41
7.2.2	Échangez les tôles d'usure	42
7.3	Maintenance	42
7.3.1	Graisser l'appareil.....	42
7.3.2	Contrôler le commutateur de fin de course	43
8	Renvoi pour réparation et maintenance	44
9	Accessoires	45
10	Élimination	46
11	Index	47

1 Notes relatives aux instructions de service

Ces Instructions de service sont un guide technique pour assurer une commande sûre de la machine. Veuillez lire attentivement ces instructions de service avant l'installation, la mise en service et la commande de l'appareil. Il est indispensable d'avoir lu et compris ces instructions de service pour assurer une utilisation sûre et conforme de l'appareil.

Ces instructions de service ne comprennent pas d'instructions pour les réparations. En cas de doutes ou de questions portant sur ces instructions ou sur l'appareil ou en cas d'éventuelles défaillances ou de réparations nécessaires, veuillez vous adresser à votre fournisseur ou directement à Retsch GmbH.

Vous trouverez de plus amples informations sur l'appareil à <https://www.retsch.fr> aux pages spécifiques pour l'appareil.

Statut de révision :

La révision du document 0001 des instructions de service "Concasseurs à mâchoires BB 250" a été réalisée conformément à la directive machine 2006/42/CE.

1.1 Exclusion de responsabilité

Ces instructions de service ont été établies avec le plus grand soin et sont sous réserve de modifications techniques. Nous ne nous portons pas garants pour les dommages corporels qui résultent du non-respect des consignes de sécurité et d'avertissement dans ces instructions de service. Nous ne nous portons pas garants pour les dommages matériels qui résultent du non-respect des consignes données dans ces instructions de service.

1.2 Droit d'auteur

Il n'est pas permis de dupliquer, distribuer, éditer ou copier dans une aucune forme ces instructions de service ou des parties de ces instructions sans l'autorisation préalable écrite de Retsch GmbH. L'infraction donne lieu au versement de dommages-intérêts.

1.3 Explications des signes et des symboles

Les **signes et symboles** suivants sont utilisés dans ces instructions de service :

ⓘ	Renvoi à une recommandation et/ou information importante
→	Renvoi à un chapitre, un tableau ou une illustration
⇒	Consigne de manipulation
Name	Fonction de menu logiciel
[Name]	Bouton logiciel
<Name>	Case à cocher logiciel

1.4 Explications relatives aux notes de sécurité

Les **avertissements** dans ces instructions de service mettent en garde contre les dangers et les dommages :

DANGER

D1.0000

Risque de blessures mortelles
Source de danger

- Conséquences possibles quand on ne respecte pas le danger.
- **Instructions et consignes pour éviter le danger.**

Le non-respect des avertissements signalés par „Danger“ peut provoquer des **blessures mortelles ou graves**. Il existe un **risque très élevé** d'accident pouvant être mortel ou d'un dommage corporel à vie. On utilise dans le texte courant ou dans les instructions opératoires en plus la mention de signalement **DANGER**.

AVERTISSEMENT

W1.0000

Risque de blessures mortelles ou graves
Source du danger

- Conséquences possibles quand on ne respecte pas le danger.
- **Instructions et consignes pour éviter le danger.**

Le non-respect de la mise en garde „Avertissement“ peut provoquer des **blessures mortelles ou graves**. Il existe un **risque plus élevé** d'accident grave ou d'un accident éventuellement mortel. On utilise dans le texte courant ou dans les instructions opératoires en plus la mention de signalement **AVERTISSEMENT**.

PRUDENCE

C1.0000

Risque de blessures
Source du danger

- Conséquences possibles quand on ne respecte pas le danger.
- **Instructions et consignes pour éviter le danger.**

Le non-respect de la mise en garde signalée par „Prudence“ peut provoquer des **blessures moyennement graves ou minimales**. Il existe un risque moyennement élevé ou minime d'accident ou de dommages corporels. On utilise dans le texte courant ou dans les instructions opératoires en plus la mention de signalement **⚠ PRUDENCE**.

NOTE

N1.0000

Type de dommage matériel

Source du dommage matériel

- Conséquences possibles quand on ne respecte pas les avertissements.
- **Instructions et consignes pour éviter le dommage matériel.**

Le non-respect de la note peut provoquer des **dommages matériels**. On utilise dans le texte courant ou dans les instructions opératoires en plus la mention de signalement **NOTE**.

1.5 Notes de sécurité générales

⚠ PRUDENCE

C2.0002

Risque de blessure

Non-connaissance des instructions de service

- Les instructions de service comprennent toutes les informations concernant la sécurité. Le non-respect des instructions de service peut donc provoquer des blessures.
- **Veillez lire attentivement les instructions de service avant d'utiliser l'appareil.**



Groupe cible

Toutes les personnes qui utilisent l'appareil, le nettoient ou travaillent sur ou avec l'appareil.

Cet appareil est un produit moderne, performant de Retsch GmbH et a été conçu selon les toutes dernières connaissances techniques. L'utilisation conforme de cet appareil et le bon respect de ces instructions de service permettent d'assurer la sécurité de fonctionnement.

Responsable de la sécurité :

L'exploitant doit lui-même veiller que toutes les personnes chargées de procéder à des travaux sur l'appareil...

- ont pris connaissance et compris toutes les directives du domaine de la sécurité
- connaissent avant de commencer leur travail toutes les instructions de manipulation et directives importantes du groupe cible pertinent pour eux,
- ont accès à tout moment et sans problème à la documentation technique de cet appareil,
- sont instruites avant de commencer le travail avec l'appareil sur l'utilisation sûre et conforme soit dans le cadre d'une formation orale donnée par une personne compétente et/ou au moyen de la présente documentation technique.

⚠ PRUDENCE Une utilisation non conforme peut entraîner des dommages corporels et matériels ainsi que des blessures. L'exploitant lui-même est responsable de sa propre responsabilité et de celle de ses collaborateurs. C'est l'exploitant qui doit assurer qu'aucune personnes non autorisée n'ait accès à l'appareil.

⚠ PRUDENCE Les personnes, qui sont sous l'influence de stupéfiants (médicaments, drogues, alcool), sont trop fatiguées ou souffrent de problèmes de santé n'ont pas le droit d'utiliser la machine.

⚠ PRUDENCE

C3.0015

Risque de blessure

Modifications non conformes de l'appareil

- Des modifications non conformes de l'appareil peuvent provoquer des blessures.
- **Ne procédez pas à des modifications non autorisées de l'appareil.**
- **N'utilisez que les pièces détachées et les accessoires autorisés de Retsch GmbH !**

NOTE

N2.0012

Modifications de l'appareil

Modification non conforme

- La conformité déclarée avec les directives européennes perd sa validité Retsch GmbH.
- Tout recours en garantie devient caduc.
- **Ne procédez à aucune modification de l'appareil.**
- **N'utilisez que des pièces détachées et accessoires autorisés par la société Retsch GmbH.**



1.6 Réparations

Ces instructions de service ne comprennent pas d'instruction de réparation. Pour des raisons de sécurité, seul Retsch GmbH ou une représentation agréée ainsi que le personnel qualifié du service après-vente n'est autorisé à procéder à des réparations.

Veillez informer en cas d'une réparation ...

- ...la représentation de Retsch GmbH dans votre pays,
- ...votre fournisseur, ou
- ...directement Retsch GmbH.

Adresse service après vente:

1.7 Responsabilité de l'exploitant

L'opérateur de la machine assume la responsabilité pour que chaque personne, qui travaille avec la machine, soit instruite de manière précise en la matière au moyen des présentes instructions de service (mise en service, commande, entretien). La formation du personnel de commande doit contenir les points suivants :

- But d'utilisation de la machine
- Zones dangereuses
- Directives de sécurité
- Vous devez vous assurer que le personnel dispose des qualifications requises
- Instructions générales et mesures en cas d'urgence
- Directives de prévention contre les accidents en vigueur
- Vêtements de protection individuels nécessaires
- Commande de la machine conformément aux présentes instructions de service
- Règles reconnues en vigueur pour la sécurité au travail

Associez l'appareil BB 250 à votre plan d'urgence :

- Intégrez l'appareil BB 250 dans vos instructions de service, dans lesquelles le comportement à prendre dans les situations d'urgence est réglementé.
- Intégrez l'appareil BB 250 dans votre évaluation des dangers conformément à la réglementation en matière de sécurité dans l'entreprise (BetrSichV) afin d'éviter de accidents pendant le travail.
- Veuillez tenir compte des mesures de lutte contre les incendies, de la lutte contre l'effet de substances qui fuient, des radiations éventuelles, du sauvetage des personnes, des mesures de premiers secours.

1.8 Qualification du personnel et groupe cible de ces instructions de service

Ces instructions s'adressent au personnel de montage formé en la matière, au personnel de maintenance et aux utilisateurs.

Afin que toutes les instructions soient bien comprises, la formation doit être effectuée dans la langue du personnel respectif. Les qualifications suivantes sont ainsi nécessaires :

Montage, mise en service, instruction, suppression de panne, travaux de maintenance comme décrits dans ces instructions de service	Main d'œuvre technique qualifiée et prestataires externes, qui maîtrisent la langue allemande ainsi que la langue du personnel opérateur. Les autres connaissances, qui sont transmises pendant la formation, par ex. comme monteur d'installation, mécatronicien ou ouvrier, sont considérées comme indispensables pour le montage, la mise en service et la suppression des dysfonctionnements de la machine. Les employés doivent maîtriser toutes les activités mécaniques à faire et être familiarisés avec l'utilisation et avoir de la routine.
Commande	Qualification/formation conformément au paragraphe précédent, responsabilités des employés formés.
Maintenance/réparation	Il doit s'agir d'une main-d'œuvre formée et ayant de la routine, familiarisée avec les exigences et les directives.

2 Formulaire de confirmation pour l'exploitant

Ces instructions de service comprennent des indications fondamentales, qui doivent être absolument observées pour le service et la maintenance de l'appareil. L'opérateur et le personnel qualifié responsable de l'appareil doivent les avoir impérativement lues avant la mise en service de l'appareil. Ces instructions de service doivent être en permanence accessibles et disponibles sur le lieu d'utilisation.

L'opérateur de l'appareil confirme ici à l'exploitant (propriétaire) qu'il a été suffisamment instruit en la matière pour utiliser et assurer la maintenance de l'installation. L'opérateur a reçu et pris connaissance des instructions de service et dispose par conséquent de toutes les informations nécessaires pour assurer un fonctionnement sûr et est suffisamment familiarisé avec l'appareil.

Pour sa protection, l'exploitant doit se faire confirmer par les opérateurs qu'ils ont été initiés pour l'utilisation de l'appareil.

J'ai pris connaissance de tous les chapitres de ces instructions de service et de toutes les notes de sécurité et d'avertissement.

Opérateur

Nom, prénom (copie)

Position dans l'entreprise

Lieu, date et signature

Exploitant ou technicien du service après-vente

Nom, prénom (copie)

Position dans l'entreprise

Lieu, date et signature

3 Caractéristiques techniques

NOTE Cet appareil n'est pas conçu comme une machine de production et pour un fonctionnement continu, mais comme un appareil de laboratoire, destiné à un fonctionnement périodique interrompu en une équipe de 8 heures/jour.

3.1 Dispositifs de protection

- Cet appareil ne peut être démarré que lorsque la porte est fermée et le bac collecteur est placé dans la sous-construction.
- Un commutateur de fin de course (L) derrière le bac collecteur empêche un démarrage de la machine dans un état incertain.
- Le retrait du récipient collecteur déclenche un arrêt du processus de broyage en catégorie 1. L'alimentation en énergie du moteur est interrompue.
- La porte ne peut être ouverte qu'après le retrait du bac collecteur.
- Le disjoncteur-protecteur déconnecte le moteur d'entraînement en cas de blocage des mâchoires de broyage.

3.2 Connexion au réseau

230 V, 50 Hz
 230 V, 60 Hz
 400 V, 50 Hz
 400 V, 60 Hz
 600 V, 60 Hz
 Variations de la tension de réseau +/- 10 %

3.3 Largeur de fente

- Largeur de fente : 0 à 30 mm

3.4 Type de protection

- IP 55

3.5 Émissions

Caractéristiques sonores :

Les caractéristiques sonores sont influencées par les caractéristiques du matériau à broyer.

Exemple :

Produit alimenté :	Graviers de marbre (< 50 mm)
Largeur de fente :	< 1 mm
Granulométrie finale	< 4 mm
Degré de remplissage de la chambre de broyage :	~ 65 %

Dans ces conditions de service, le niveau sonore continu équivalent relatif au poste de travail $L_{eq} = 84,7$ dB(A).

⚠ PRUDENCE

C4.0020

Risque de ne pas entendre des signaux acoustiques

Bruits forts lors du broyage

- D'éventuels signaux acoustiques d'avertissement et la communication vocale peuvent éventuellement ne pas être perçus ou entendus.
- **Lors du réglage des signaux acoustiques dans l'environnement de travail, il est important de tenir compte de la puissance des bruits générés par le broyage. On peut éventuellement aussi avoir recours à des signaux visuels supplémentaires.**

⚠ PRUDENCE

C5.0045

Troubles auditifs

Selon le type de matériau, des mâchoires de broyage utilisées et la durée du broyage, un niveau sonore peut être produit

- Un excédent de bruit, au niveau de l'intensité et de la durée, peut causer des effets nocifs ou des troubles définitifs de l'ouïe.
- **Il est nécessaire de prendre des mesures de protection antibruit appropriées ou de porter une protection acoustique.**



3.6 Compatibilité électromagnétique (CEM)

- Classe de comptabilité magnétique selon le norme DIN EN 55011 : B

3.7 Puissance nominale

4400 VA, 3~

3.8 Fusible amont

20 A (230 V)

16 A (400 V, 600 V)

3.9 Dimensions et poids

- Hauteur : ~ 1 399 mm
- Largeur : ~ 695 mm
- Profondeur : ~ 719 mm
- Poids : ~ 350 kg

3.10 Surface de support nécessaire

- Largeur de la surface d'appui : 695 mm
- Profondeur de la surface d'appui : 719 mm

Un écart de sécurité n'est pas nécessaire ! Vous devez prévoir un écart d'environ 50 cm du côté gauche de la machine afin d'assurer une meilleure opérabilité.

Exigences posées au site:

Cet appareil stationnaire doit être placé sur une surface plane et ferme.

3.11 Taille d'alimentation

- Granulométrie alimentée : < 120 x 90 mm
- Finesse finale : < 2 mm

La granulométrie alimentée dépend de l'échantillon.

3.12 Volume de la chambre de broyage

~ 1 200 ml

3.13 Degré de dureté du produit à broyer

Le degré de dureté selon Mohs doit être supérieur à 3 afin de parvenir à un broyage effectif. Le degré de dureté des mâchoires de broyage doit être supérieur au degré de dureté du produit à broyer afin d'empêcher une usure supérieure des mâchoires de broyage.

3.14 Plan de mise en place

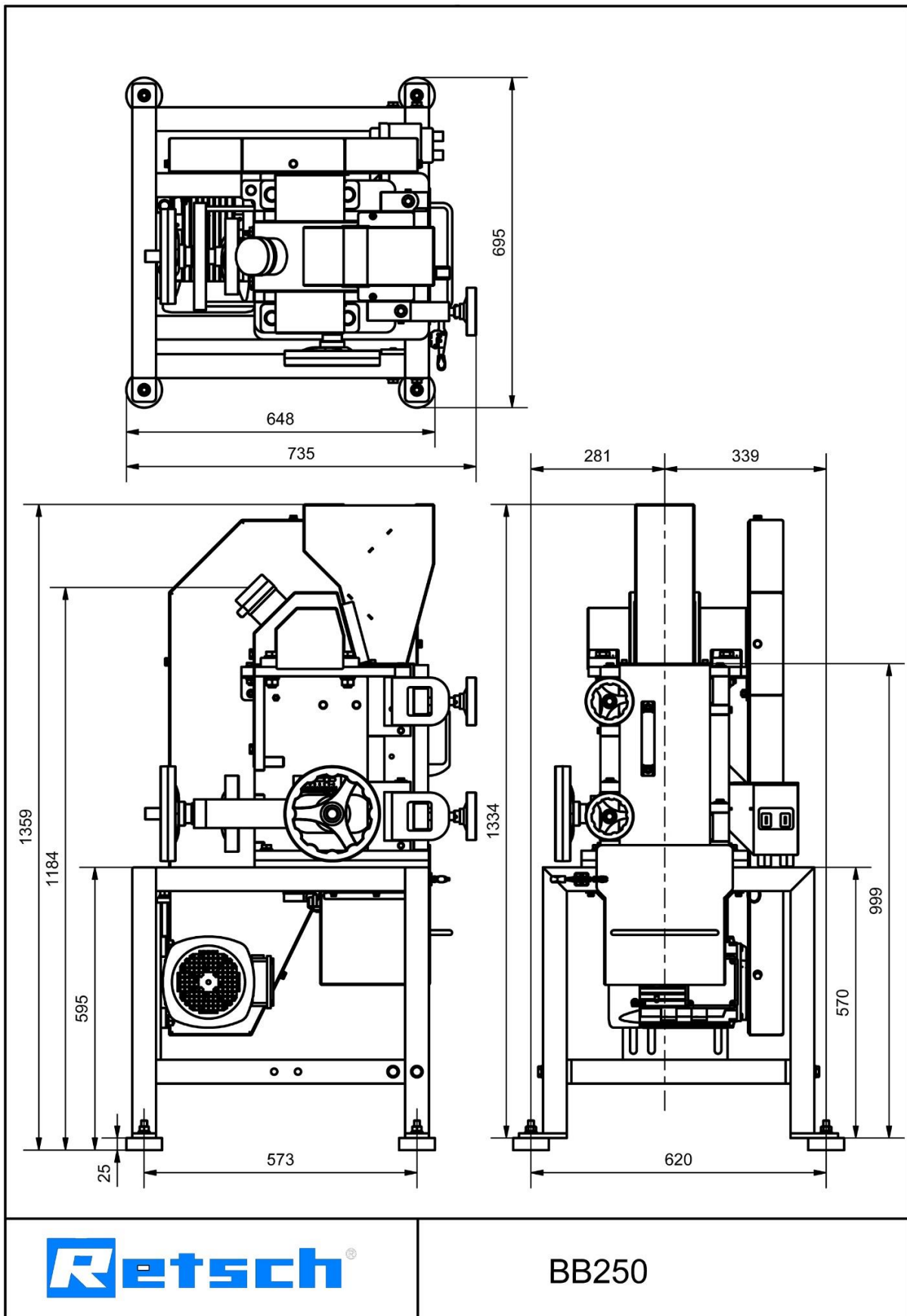

4 Emballage, transport et mise en place

4.1 Emballage

L'emballage est adapté à la voie de transport. Il répond aux directives d'emballage générales en vigueur.

NOTE

N3.0001

Réclamation ou de renvoi

Conservation de l'emballage

- En cas d'une réclamation ou de renvoi, un emballage ou une sécurisation insuffisante de l'appareil peut mettre en cause le droit à la garantie.
- **Conservez l'emballage pour la durée de la période de garantie.**

4.2 Transport

DANGER

D2.0001

Dommages corporels graves

Charges en suspension

- Le poids élevé de l'appareil peut en cas de chute causer des blessures graves ou des blessures mortelles.
- **Des personnes ne doivent jamais rester en dessous des charges en suspension !**



NOTE

N4.0017

Transport

- Des composants mécaniques ou électroniques peuvent être endommagés.
- **L'appareil ne doit pas être soumis à des chocs, être secoué ou jeté pendant le transport.**

NOTE

N5.0014

Réclamations

Livraison incomplète ou dommages de transport

- En cas de dommages causés lors du transport, le transporteur et Retsch GmbH doivent en être informés immédiatement. Des réclamations ultérieures ne pourraient éventuellement plus être prises en considération.
- **Veillez contrôler l'intégralité et le bon état de la livraison à la réception de l'appareil.**
- **Informez votre transporteur et Retsch GmbH dans l'espace de 24 heures.**

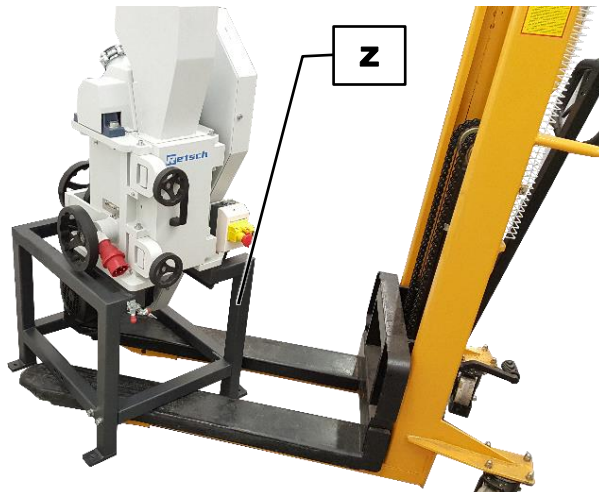

III. 1 : Transport avec chariot élévateur

⚠ AVERTISSEMENT

W2.0001

Graves dommages corporels

Poids trop élevé

- Le poids très élevé de l'appareil de 350 kg peut causer des blessures corporelles graves lors de son soulèvement.
- **Un levage et un transport de l'appareil n'est possible qu'avec des engins de levage !**



⚠ PRUDENCE N'utilisez qu'un engin de levage approprié, autorisé pour le poids de l'appareil.

Le BB 250 dispose d'une sous-construction (Z), qui permet de soulever et de transporter l'appareil à l'aide d'engins de levage.

- ⇒ Avancez avec l'engin de levage, par ex. un chariot élévateur, sous la sous-construction (Z).
- ⇒ Soulevez l'appareil lentement avec l'engin de levage et stabilisez-le afin d'éviter qu'il bascule.

4.3 Variations de températures et condensation

NOTE

N6.0016

Variations de températures

L'appareil peut être soumis pendant le transport à des variations de températures (par ex. Transport en avion)

- La condensation ici produite peut endommager des composants électroniques.
- **Attendez avant la mise en service jusqu'à ce que l'appareil se soit acclimaté.**

Stockage intermédiaire :

Même en cas de stockage intermédiaire, l'appareil doit être stocké au sec, en respectant la température environnante spécifique.

4.4 Conditions pour le lieu de mise en place

- Hauteur de mise en place : max. 2 000 m au-dessus du niveau de la mer
- Température environnante : 5 °C – 40 °C

NOTE

N7.0021

Température environnante

Températures en dehors du domaine autorisé

- Ceci peut endommager des composants électroniques et mécaniques.
- Les données de performance changent dans une étendue inconnue.
- **La plage de température (température environnante de 5 °C à 40 °C) de l'appareil ne doit pas être dépassée ou sous-dépassée.**
- Humidité relative maximale de l'air < 80 % (à des températures ambiantes ≤ 31 °C)

Pour les températures ambiantes U_T comprises entre 31 °C et 40 °C, la valeur de l'humidité relative maximale L_F diminue linéairement conformément à $L_F = -(U_T - 55) / 0,3$:

Température ambiante	Humidité de l'air max. rel.
≤ 31 °C	80 %
33 °C	73,3 %
35 °C	66,7 %
37 °C	60 %
39 °C	53,3 %
40 °C	50 %

NOTE

N8.0015

Humidité de l'air

Humidité relative de l'air élevée

- Ceci peut endommager les pièces électroniques et mécaniques.
- Les données de puissance changent dans une ampleur inconnue.
- **L'humidité relative de l'air dans l'environnement de l'appareil doit être maintenue la plus basse possible.**

4.5 Branchement électrique

⚠ AVERTISSEMENT W3.0005

Danger de mort dû à une électrocution ou à un incendie

Une connexion incorrecte au réseau d'alimentation en courant peut avoir pour conséquence que des pièces de l'appareil ou des câbles soient sous tension et déclenchent un incendie.

- Blessures graves ou danger mortel par électrocution.
- Blessures graves ou danger mortel suite à un incendie.
- **Seul un électricien qualifié est autorisé à raccorder l'appareil.**



NOTE N9.0022

Branchement électrique

Non respect des valeurs indiquées sur la plaque signalétique

- Risque d'endommagement de composants électroniques et mécaniques.
- **Ne branchez l'appareil qu'à un réseau électrique, dont les valeurs correspondent à la plaque signalétique.**

⚠ AVERTISSEMENT Il est nécessaire de procéder à une protection externe par fusible lors du branchement du câble d'alimentation au réseau et cela conformément aux exigences du lieu de mise en place.

- Les indications relatives à la tension nécessaire et à la fréquence de l'appareil sont indiquées sur la plaque signalétique.
- Les valeurs listées doivent correspondre au réseau électrique existant.
- Ne raccordez l'appareil au secteur d'alimentation qu'avec le câble de connexion fourni.
- Le disjoncteur de protection sur le lieu d'installation pour le raccordement du câble d'alimentation au réseau électrique doit être adapté à un courant de démarrage plus élevé. Il est recommandé d'utiliser un disjoncteur de type C ou un fusible de type Neozed ou NH. Le courant assigné du fusible est indiqué sur la plaque signalétique ou dans les caractéristiques techniques.

NOTE N10.0005

Connexion électrique

Sens de rotation incorrect du moteur d'entraînement

- Ceci peut endommager des pièces électroniques et mécaniques.
- Broyage insuffisant de l'échantillon.
- **Vérifiez, avant la première mise en service, si le sens de rotation du moteur (sens de rotation du ventilateur) coïncide avec la flèche de sens de rotation sur le recouvrement de courroie.**

4.6 Plaque signalétique, description

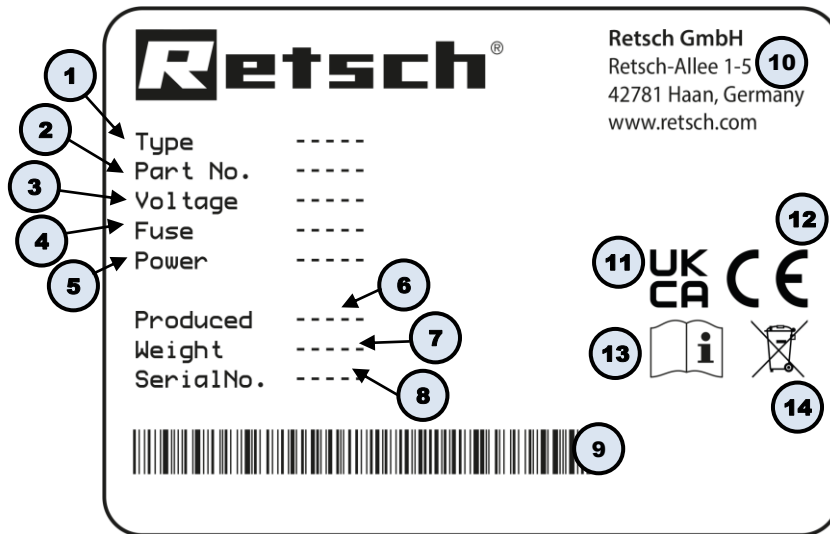

III. 2 : Plaque signalétique

- 1 Désignation de l'appareil
- 2 Référence article
- 3 Variante de tension, Fréquence de réseau
- 4 Type de fusible et puissance de fusible
- 5 Puissance, Intensité de courant
- 6 Année de fabrication
- 7 Poids
- 8 Numéro de série
- 9 Code barres
- 10 Adresse fabricant
- 11 Signalisation UKCA
- 12 Signalisation CE
- 13 Indication de sécurité : Lire la notice d'utilisation
- 14 Signe élimination

① Si vous avez des questions, veuillez toujours indiquer la désignation de l'appareil (1) ou le numéro d'article (2) ainsi que le numéro de série (8) de l'appareil.

5 Première mise en service

⚠ AVERTISSEMENT W4.0002

Danger de mort suite à un choc électrique
Câble d'alimentation endommagé

- Le service de l'appareil avec un câble ou fiche d'alimentation endommagé peut provoquer des blessures mortelles suite au choc électrique.
- **Avant de commencer le service, vérifiez que le câble d'alimentation et la fiche ne présentent pas d'endommagements.**
- **Ne faites jamais fonctionner l'appareil avec un câble d'alimentation ou une fiche endommagé !**



⚠ AVERTISSEMENT W5.0004

Danger de mort par électrocution
Pièces de carter conductrices de courant avec contact avec des câbles conducteurs de tension à l'intérieur du carter

- Une décharge électrique peut causer des brûlures, des troubles du rythme cardiaque, un arrêt respiratoire ainsi qu'un arrêt cardiaque.
- **Ne faites fonctionner l'appareil qu'à une prise de secteur protégée par un disjoncteur différentiel (interrupteur FI).**



NOTE N11.0002

Mise en place de l'appareil
Séparation de l'appareil du réseau d'alimentation en courant

- Une séparation de l'appareil du réseau d'alimentation en courant doit être possible à tout moment.
- **Placez l'appareil de manière à ce que le raccord pour le câble d'alimentation soit toujours facilement accessible.**

NOTE N12.0004

Mise en place de l'appareil
Vibrations pendant le service

- Selon l'état de service de l'appareil, des vibrations légères peuvent survenir.
- **Placez l'appareil sur un support plan et stable, sans vibrations.**

5.1 Mise en place de l'appareil



III. 3 : Fixation sur la palette de transport

L'appareil est vissé sur la palette de transport à la livraison.

- ⇒ Enlevez les quatre boulons hexagonaux (**SC**) de la palette de transport.
- ⇒ Levez le BB 250 avec un chariot élévateur.
- ⇒ Fixez les quatre pieds de l'appareil fournis (amortisseur de vibrations) à la sous-construction.
- ⇒ Placez le BB 250 sur la surface d'appui prévue.

Si l'appareil est mis en place sans les pieds (amortisseur de vibrations), celui-ci doit être vissé sur un fond plat et ferme.

- ⇒ Vissez le BB 250 sur le sol avec les quatre boulons hexagonaux appropriés.

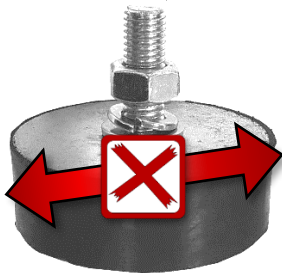

III. 4: Pieds de l'appareil : ne pas pousser ou tirer l'appareil

NOTE

N13.0002

Endommagement des pieds de l'appareil

Pousser ou tirer l'appareil

- Si l'appareil est tiré ou poussé sur une surface, cela peut endommager les pieds de l'appareil (amortisseurs de vibration).
- **Ne pas tirer ou pousser l'appareil.**
- **Ne déplacer l'appareil qu'en le soulevant.**

5.2 Aspiration de poussières

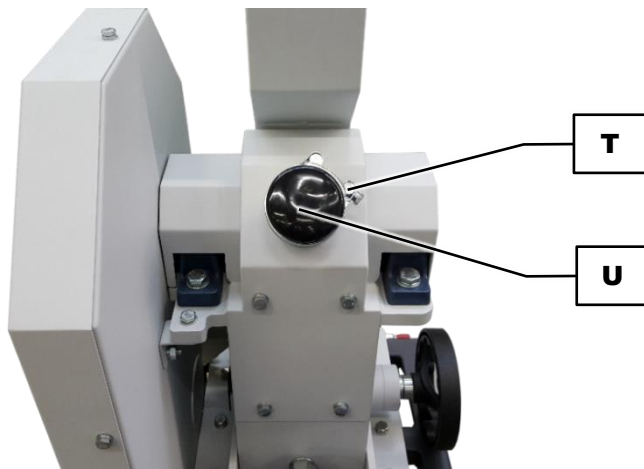

III. 5 : Manchon pour aspiration des poussières

NOTE En cas de besoin, une aspiration externe des poussières a lieu via un aspirateur industriel ou un dispositif d'aspiration. Le manchon pour l'aspiration des poussières au BB 250 présente un diamètre extérieur de 76 mm (intérieur 72 mm).

- ⇒ Desserrez le collier de serrage (**T**) au manchon de l'aspiration des poussières.
- ⇒ Enlevez le recouvrement de protection (**U**) du manchon.
- ⇒ Raccordez un tube d'aspiration adapté (non fourni à la livraison) au manchon de l'aspiration des poussières.
- ⇒ Fixez le tube d'aspiration au manchon avec le collier de serrage (**T**).

5.3 Lubrifier l'appareil après la première mise en service

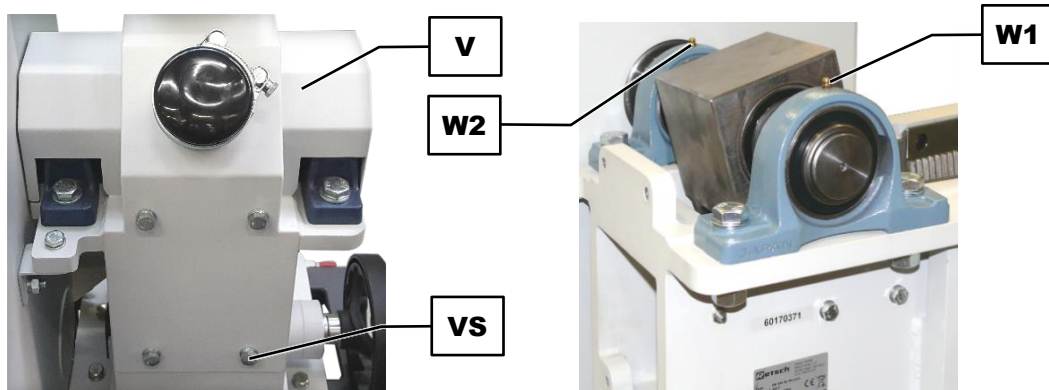

III. 6 : Première mise en service:points de graissage

NOTE Dans le cadre de la première mise en service , le BB 250 doit être lubrifié après **huit heures de service**. Pour la lubrification, utilisez le graisseur fourni pour lubrifier, qui est rempli de Shell Gadus S2 V220 2 .

Pour les deux points de graissage (**W1**, **W2**) sur l'appareil, les quantités de graisse suivantes sont nécessaires :

Point de graissage	Quantité (gramme)	État de fonctionnement
W1	7	Immobilisation
W2	7	Immobilisation

Lubrification des points de graissage (**W1**, **W2**) en-dessous du recouvrement

- ⇒ Déconnectez le BB 250.
- ⇒ Coupez le BB 250 du secteur d'alimentation et bloquez-le contre toute remise en marche.
- ⇒ Enlevez le cône d'alimentation.
- ⇒ Desserrez les quatre vis hexagonales M10x25 (**VS**) du recouvrement (**V**) au dos de l'appareil.
- ⇒ Enlevez le recouvrement (**V**) de l'appareil.
- ⇒ Placez successivement le graisseur aux points de graissage (**W1**, **W2**) et pressez la quantité de graisse correspondante dans le point de graissage respectif.
- ⇒ Remplacez le recouvrement (**V**) sur l'appareil.
- ⇒ Fixez le recouvrement (**V**) avec les quatre vis hexagonales M10x25 (**VS**).
- ⇒ Montez le cône de remplissage sur l'appareil.

6 Commande de l'appareil

6.1 Service de la machine dans le cadre d'une utilisation conforme

PRUDENCE

C6.0005

Risque de blessure

Atmosphère potentiellement explosive

- L'appareil n'est pas approprié pour des atmosphères potentiellement explosives. L'exploitation de l'appareil dans une atmosphère potentiellement explosive peut provoquer des blessures suite à une explosion ou un incendie.
- **Ne jamais faire fonctionner l'appareil dans une atmosphère potentiellement explosive !**

PRUDENCE

C7.0006

Risque de blessure

Échantillon pouvant être nocif à la santé

- Un échantillon pouvant être nocif à la santé peut blesser des personnes (maladie, contamination).
- **Utilisez des dispositifs d'aspiration appropriés pour les échantillons pouvant être nocifs à la santé.**
- **Utilisez un équipement de protection individuel approprié pour les échantillons pouvant être nocifs à la santé.**
- **Veillez respecter les fiches de données de sécurité de l'échantillon.**



PRUDENCE

C8.0010

Risque de brûlures ou d'empoisonnement

Caractéristiques d'échantillon pouvant changer

- Les caractéristiques et ainsi aussi la réactivité chimique de l'échantillon peuvent changer pendant l'opération de broyage et causer des brûlures ou des empoisonnements.
- **N'utilisez dans cet appareil aucun matériau, pour lequel la réactivité chimique change durant le broyage au point qu'un risque d'explosion ou d'empoisonnement survienne.**
- **Veillez respecter les fiches de données de sécurité de l'échantillon.**



PRUDENCE

C9.0004

Risque de blessure

Échantillons explosifs ou inflammables

- Des échantillons peuvent exploser ou s'enflammer pendant l'opération de broyage.
- **N'utilisez dans cet appareil aucun échantillon qui risque d'exploser ou de s'enflammer.**
- **Veillez respecter les fiches de données de sécurité de l'échantillon.**



NOTE

N14.0007

Domaine d'utilisation de l'appareil

Fonctionnement longue durée

- Cet appareil de laboratoire est conçu pour un service à une équipe de 8 heures.
- **Cet appareil ne doit pas être utilisé comme machine de production ou en service continu.**

NOTE

N15.0000

Sélection de matériaux appropriés

- Vous pourriez utiliser des matériaux inappropriés.
- **Utilisez la base de données d'application du fabricant pour contrôler si votre échantillon peut être utilisé.**

Le Concasseurs à mâchoires BB 250 convient au broyage grossier et au pré-broyage de matériaux moyennement durs, durs, cassants et fibreux, tels que le basalte, les matériaux de construction, les minerais, le feldspath, le verre, le granite, la céramique, le charbon, le coke, les alliages, les minéraux, la céramique oxydée, le quartz, la chamotte, les scories, le silicium, les pierres, le ciment clinker. La taille maximale des grains d'alimentation est de 120 x 90 mm. La finesse finale réalisable peut atteindre jusqu'à 2 mm et est également inférieure en fonction des propriétés de rupture des matériaux de broyage.

Le Concasseurs à mâchoires BB 250 est idéal pour la préparation des échantillons en laboratoire. De plus petites quantités d'échantillons peuvent être broyées par lots, un fonctionnement continu est possible pour de plus grandes quantités.

Les mâchoires de concassage en trois matériaux différents permettent l'adaptation aux différentes propriétés de l'échantillon (par ex. matériaux très durs) ou le broyage sans métaux lourds. Seules les mâchoires de Retsch GmbH peuvent être utilisées.

En principe, tout matériau dur et cassant, dont la dureté est supérieure à 3 selon Mohs peut être pré-broyé. Les matériaux humides et gras d'une dureté inférieure à 3 selon Mohs ne peuvent pas être pré-broyés, car ils ont tendance à se compacter et à s'agglomérer dans la chambre de broyage sous l'effet de la contrainte compressive.

Toute autre utilisation est considérée comme non conforme et peut entraîner des dommages matériels ou même des blessures corporelles.

6.2 Mode de fonctionnement

Le BB 250 est un concasseur, à alimentation forcée, robuste et puissant. Le matériau d'alimentation passe par la trémie sans rebond et pénètre dans la chambre de broyage. La réduction de taille a lieu dans la zone en forme de coin entre le bras de broyage fixe et le bras mû par un arbre d'entraînement excentrique. Le mouvement elliptique écrase l'échantillon qui est déplacé vers la fente de broyage par gravité.

Dès que l'échantillon est plus petit que la largeur de la fente d'évacuation, il tombe dans un collecteur amovible à l'intérieur du broyeur à mâchoire. Le réglage de la largeur de fente continu assure une réduction de taille optimale en fonction de la largeur de fente.

6.3 Vues de l'appareil

6.3.1 Vue frontale

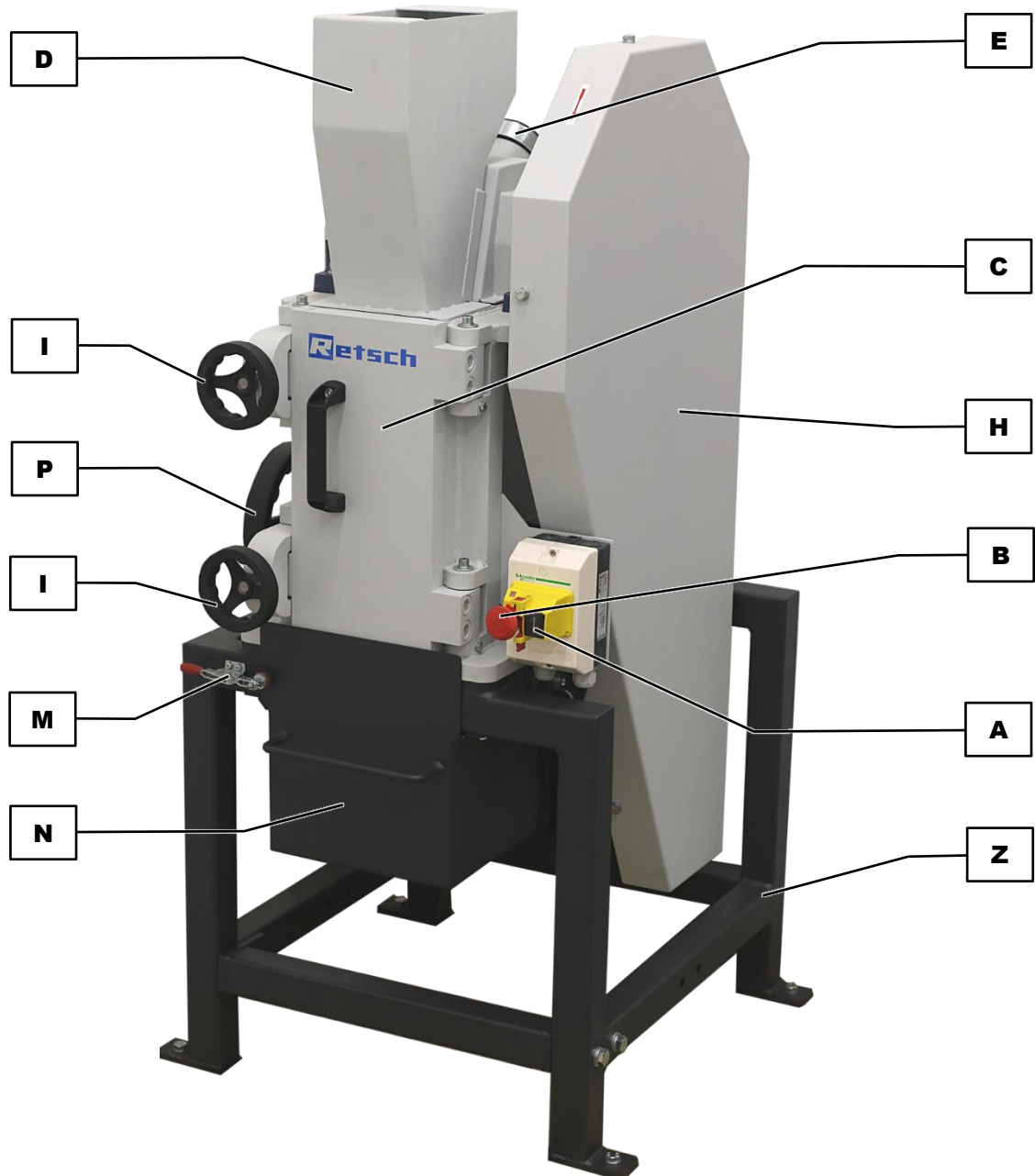

III. 7 : Vue frontale de l'appareil

Élément	Description	Fonction
A	Touche marche	Mise en marche de l'appareil
B	Touche arrêt/arrêt d'urgence	Mise à l'arrêt de l'appareil
C	Porte	Accès à la chambre de broyage
D	Cône d'alimentation	Cône avec protection anti-intervention pour l'alimentation en produit à broyer
E	Raccord d'aspiration de poussières	Aspiration de poussières possible pendant l'opération de broyage

F	Contre-écrou	Serrage de la broche filetée G
G	Broche filetée	Modification de la largeur de fente
H	Recouvrement courroie trapézoïdale	Recouvre la courroie trapézoïdale de l'entraînement
I	Verrouillage de la porte	Verrouille la porte
M	Fermeture	Ferme le bac collecteur (tiroir)
N	Bac collecteur	Le bac collecteur (tiroir) collecte le produit broyé
P	Fixation manivelle	Fixe la largeur de fente réglée
Z	Sous-construction	Sous-construction de l'appareil

6.3.2 Vue de côté

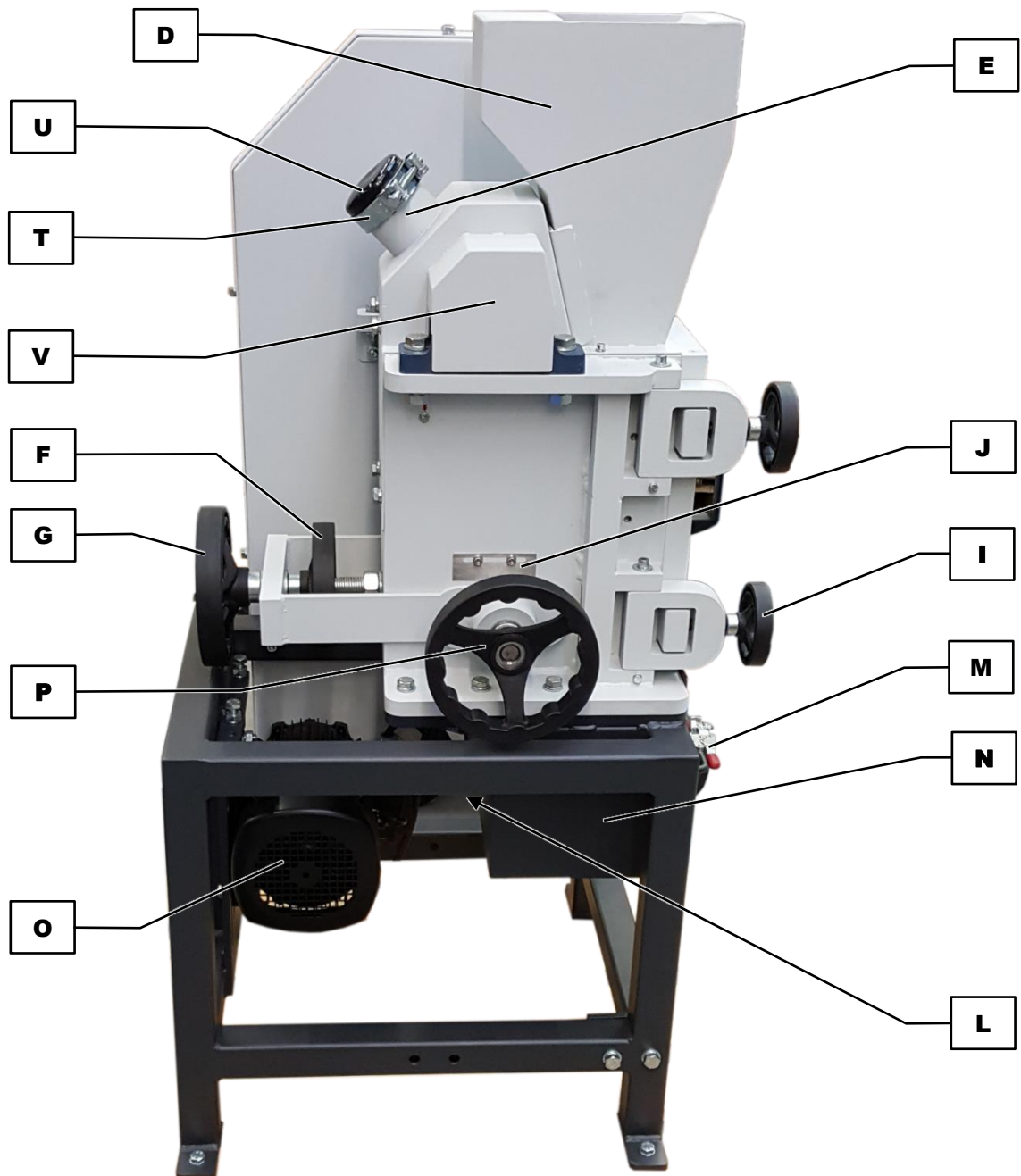

III. 8 : Vue de côté de l'appareil

Élément	Description	Fonction
D	Cône d'alimentation	Cône avec protection anti-intervention pour l'alimentation de produit à broyer
E	Raccord aspiration de poussières	Aspiration de poussières possible pendant l'opération de broyage
F	Contre-écrou	Fixation de la broche filetée G
G	Broche filetée	Modification de la largeur de fente
I	Verrouillage de porte	Verrouille la porte
J	Graduation	Graduation pour le réglage de largeur de fente
K	Indicateur	Indique la largeur de fente sur la graduation
L	Commutateur de fin de course	Arrête l'entraînement à l'ouverture du tiroir
M	Fermeture	Ferme le bac collecteur (tiroir)
N	Bac collecteur	Le bac collecteur (tiroir) collecte le produit broyé
O	Moteur d'entraînement	Entraînement de l'appareil
P	Fixation manivelle	Fixe la largeur de fente réglée
T	Collier de serrage	Fixe le recouvrement U de l'aspiration de poussières
U	Recouvrement	Recouvrement du manchon d'aspiration de poussières
V	Recouvrement points de graissage	Recouvrement des points de graissage W1 et W2

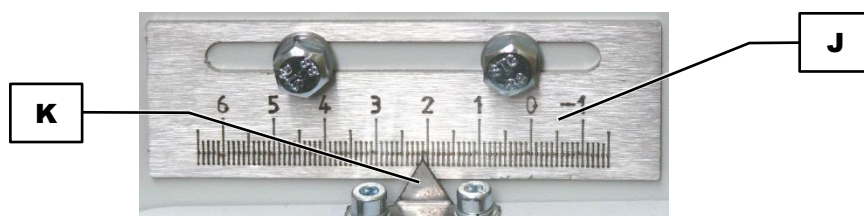

III. 9 : Graduation du réglage de largeur de fente

Élément	Description	Fonction
J	Graduation	Graduation pour le réglage de la largeur de fente
K	Indicateur	Indique la largeur de fente sur la graduation

6.4 Mise sous / hors tension

Pour allumer l'appareil, procédez comme suit :

- ⇒ Vérifier que l'appareil est correctement raccordé au réseau électrique.
- ⇒ Débloquer le bouton d'arrêt d'urgence (**B**) en le tournant dans le sens des aiguilles d'une montre.
- ⇒ Démarrer l'appareil en appuyant sur l'interrupteur de marche (**A**) situé à côté.
- ➔ L'appareil est allumé et démarre immédiatement l'opération de broyage.

Pour éteindre l'appareil, procédez comme suit :

NOTE L'appareil ne doit être éteint que lorsqu'il n'y a plus de matière à broyer dans la chambre de broyage.

⇒ Éteindre l'appareil en appuyant sur le bouton d'arrêt d'urgence (**B**) situé sur la face avant de l'appareil.

➔ Le bouton s'enclenche. L'appareil est éteint.

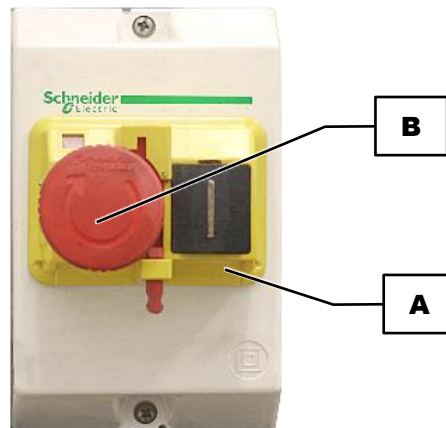

III. 10 : Touche d'arrêt d'urgence

6.5 Réglages

6.5.1 Régler la largeur de fente

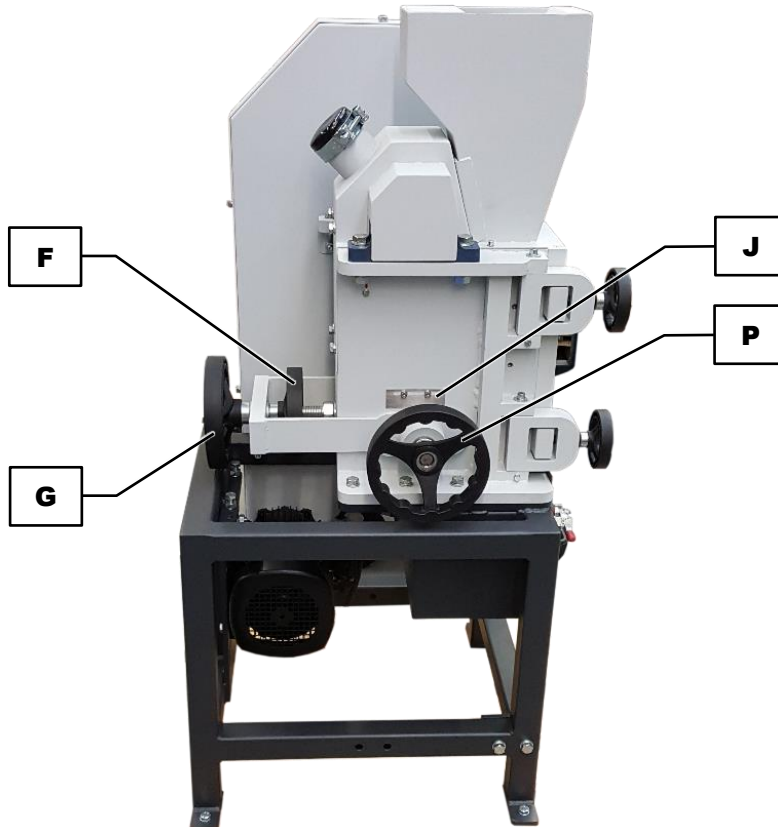

III. 11 : Régler la largeur de fente (position zéro)

⇒ Démarrer l'appareil (marche à vide).

- ⇒ Desserrer le contre-écrou (F) dans le sens des aiguilles d'une montre.
- ⇒ Desserrer la vis de fixation (P) dans le sens inverse des aiguilles d'une montre.
- ⇒ Tourner l'arbre fileté (G) avec précaution vers la droite jusqu'à ce que vous entendiez la rencontre des deux mâchoires de broyage.

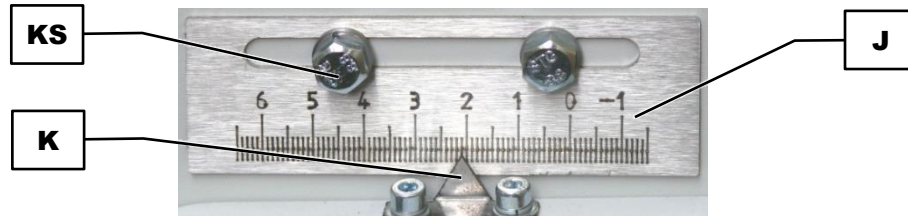

III. 12 : Décaler l'échelle

Quand l'indicateur (K) sur l'échelle (J) n'indique **pas** „0“, déplacer l'échelle (J) :

- ⇒ Desserrer les deux vis hexagonales (KS).
- ⇒ Déplacer l'échelle (J) sur le côté jusqu'à la position zéro de l'indicateur.
- ⇒ Resserrer les deux vis hexagonales (KS).
- ⇒ Puis régler ensuite la largeur de fente souhaitée pour la prochaine opération de broyage.

NOTE Toujours régler la largeur de fente du BB 250 à **plus de 0 mm**. Si une largeur de fente minimale est nécessaire, tourner la fente jusqu'à ce que vous n'entendiez plus la rencontre des deux mâchoires de broyage.

Les composants mécaniques peuvent être endommagés quand un blocage survient.

6.5.2 Régler la largeur de fente

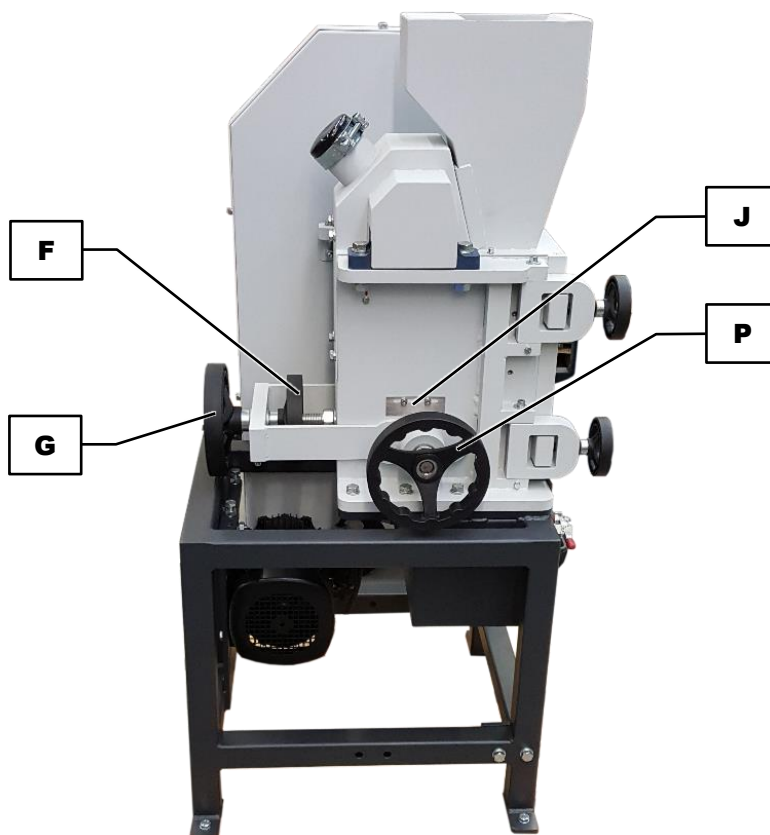

III. 13 : Régler la largeur de fente

- ⇒ Démarrer l'appareil (marche à vide).
- ⇒ Desserrer le contre-écrou (**F**) dans le sens des aiguilles d'une montre.
- ⇒ Desserrer la vis de fixation (**P**) dans le sens inverse des aiguilles d'une montre.
- ⇒ Réduire la fente : tourner l'arbre fileté (**G**) vers la droite.
- ⇒ Agrandir la fente : tourner la broche filetée (**G**) vers la gauche.

L'indicateur (**K**) indique sur l'échelle (**J**) approximativement la largeur de fente.

NOTE Si l'indicateur (**K**) ne bouge pas lors du réglage de la largeur de fente, la mâchoire est coincée par la saleté. Dans ce cas-là, vous pouvez desserrer la mâchoire de broyage en tournant le contre-écrou (**F**) vers la gauche.

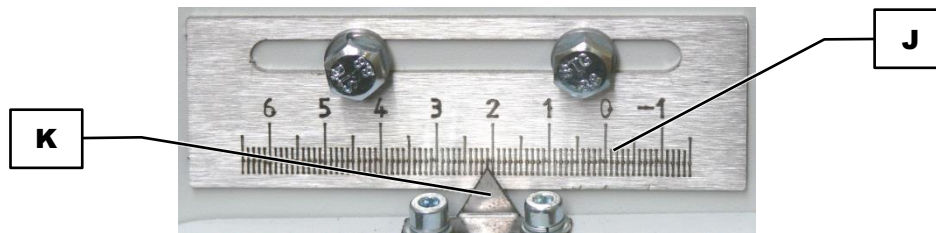

III. 14 : Échelle pour le réglage de la largeur de fente

NOTE La largeur de fente doit être d'au maximum 30 mm.

- ⇒ Serrer le contre-écrou (**F**) dans le sens inverse des aiguilles d'une montre.
- ⇒ Serrer la vis de fixation (**P**) dans le sens des aiguilles d'une montre.

6.6 Ouverture et fermeture de l'appareil

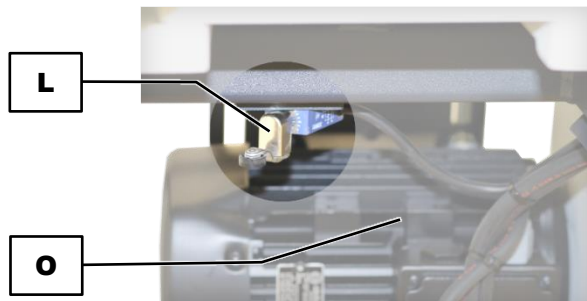

III. 15 : Commutateur de fin de course derrière le bac collecteur

NOTE Derrière le bac collecteur se trouve un commutateur de fin de course (**L**), qui arrête le moteur d'entraînement (**O**) pour des raisons de sécurité, quand le bac collecteur est retiré.



III. 16 : Ouverture et fermeture de la porte

Ouvrir la porte

- ⇒ Retirez le bac collecteur (**N**) de la sous-construction (**Z**) et mettez-le de côté.
- ⇒ Tournez les deux manivelles du verrouillage de porte (**I**) vers la gauche.
- ⇒ Rabattez les deux attaches de porte (**S**) sur le côté.
- ⇒ Ouvrez la porte (**C**).

Fermez la porte

- ⇒ Fermez la porte (**C**).
- ⇒ Rabattez les deux attaches de porte (**S**) vers la porte.
- ⇒ Tournez les deux manivelles du verrouillage de porte (**I**) vers la droite.
- ⇒ Poussez le bac collecteur (**N**) dans la sous-construction (**Z**).

6.7 Commande

6.7.1 Démarrer l'opération de broyage

NOTE

N16.0003

Endommagement de composants mécaniques

Sur-remplissage du cône d'alimentation et de la chambre de broyage

- L'alimentation d'une trop grande quantité d'échantillons peut provoquer une plus grande usure des mâchoires de broyage et des tôles d'usure ainsi que causer des blocages.
- **N'utilisez pas le cône d'alimentation pour faire des réserves de produit à broyer.**
- **Ne remplissez pas la chambre de broyage à plus de 65 %.**
- **L'échantillon doit avoir au maximum une longueur d'arête de 120 mm x 90 mm.**
- **Remplissez lentement et progressivement l'échantillon plus gros et plus ferme dans le cône d'alimentation.**
- **Broyez éventuellement l'échantillon plus gros et plus ferme éventuellement avec une plus grande fente.**

La mission du cône d'alimentation (**D**) consiste à alimenter le produit à broyer à la chambre de broyage, de retenir le produit à broyer projeté et à empêcher l'intervention dans la chambre de broyage.

N'introduisez les plus gros morceaux de produit à broyer qu'individuellement dans le cône d'alimentation (**D**). Observez la modification du bruit de broyage, d'autre produit à broyer ne doit être alimenté que lorsque le bruit de broyage diminue nettement.

6.7.2 Alimenter le produit à broyer

PRUDENCE

C10.0045

Troubles auditifs

Selon le type de matériau, des mâchoires de broyage utilisées et la durée du broyage, un niveau sonore peut être produit

- Un excédent de bruit, au niveau de l'intensité et de la durée, peut causer des effets nocifs ou des troubles définitifs de l'ouïe.
- **Il est nécessaire de prendre des mesures de protection antibruit appropriées ou de porter une protection acoustique.**



NOTE Démarrez tout d'abord le BB 250 avant de procéder à l'alimentation en produit à broyer ! Le BB 250 ne peut être démarré que quand la porte est fermée et le récipient collecteur est mis en place.

La granulométrie d'alimentation maximal ne doit pas dépasser **120 mm x 90 mm**.

- ⇒ Remplissez le produit à broyer, **quand l'appareil est en marche**, lentement et continuellement dans le cône d'alimentation (**D**). Ceci permet de garantir un broyage plus efficace et plus rapide.
- ⇒ La chambre de broyage ne doit pas être remplie à plus de 2/3 selon les caractéristiques du produit à broyer, les mâchoires de broyage peuvent autrement se bloquer et le disjoncteur protecteur déconnecte l'entraînement. Un sur-remplissage permanent entraîne une usure extrême des tôles d'usure dans la chambre de broyage.
- ⇒ Pendant le processus de broyage, observez la quantité de produit à broyer dans le récipient collecteur (**N**). Le récipient collecteur (**N**) doit être vidé dès que la quantité de remplissage a atteint 90 % de son volume.

6.7.3 Enlever le produit broyé après le broyage

PRUDENCE

C11.0005

Brûlures

Chauffe du produit à broyer pendant le broyage

- Les surfaces très chaudes du récipient collecteur ou de la chambre de broyage peuvent causer des brûlures.
- Le produit à broyer très chaud dans le récipient collecteur peut causer des brûlures.
- **Laissez le produit broyé très chaud refroidir, avant d'enlever le récipient collecteur et d'ouvrir la porte.**
- **Portez des gants de protection.**



PRUDENCE

C12.0010

Réceptacle collecteur lourd

Un réceptacle collecteur rempli peut être très lourd selon la densité de produit à broyer ou du degré de remplissage.

- Lors du retrait du châssis, un réceptacle collecteur rempli peut causer des dommages corporels du fait de son poids.
- **Retirez le réceptacle collecteur du châssis toujours qu'avec les deux mains.**
- **Ne soulevez un réceptacle collecteur lourd du châssis qu'à deux personnes.**
- **Portez des gants de sécurité.**

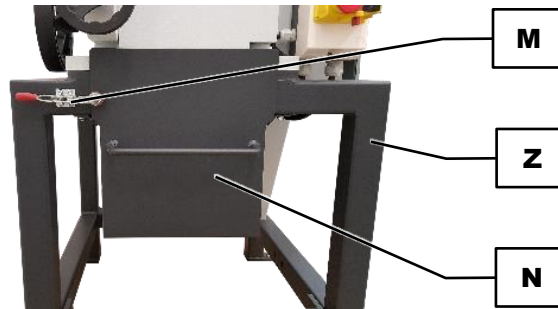

III. 17 : Bac collecteur

- ⇒ Éteignez le BB 250.
- ⇒ Ouvrez la fermeture (M) du bac collecteur (N).
- ⇒ Retirez le bac collecteur (N) de la sous-construction (Z).
- ⇒ Enlevez le produit broyé du bac collecteur (N).

① Pour le service par charge voire continu, le BB 250 peut être équipé ultérieurement d'un cône collecteur et d'un réceptacle collecteur de 30 l, qui est disponible comme [accessoire](#) optionnel.

NOTE

N17.0004

Endommagement des composants mécaniques

Blocage du concasseur avec déconnexion de moteur

- L'alimentation d'une grande quantité d'échantillons grossiers et plus fermes peut causer des blocages du fait de la taille et de la géométrie de la chambre de broyage.
- Si l'appareil n'est pas déconnecté à temps en cas de blocages, un disjoncteur-protecteur déconnecte le moteur d'entraînement surchargé.
- **En cas de blocage, déconnectez l'appareil immédiatement, ouvrez la porte et enlevez le produit qui bloque.**
- **Réduisez l'alimentation de l'échantillon dans le cône d'alimentation.**
- **Remplissez les échantillons plus gros et plus fermes lentement et progressivement dans le cône d'alimentation.**
- **Broyez éventuellement avant les échantillons plus gros et plus fermes avec une plus grande fente.**

6.7.4 Arrêter l'opération de broyage

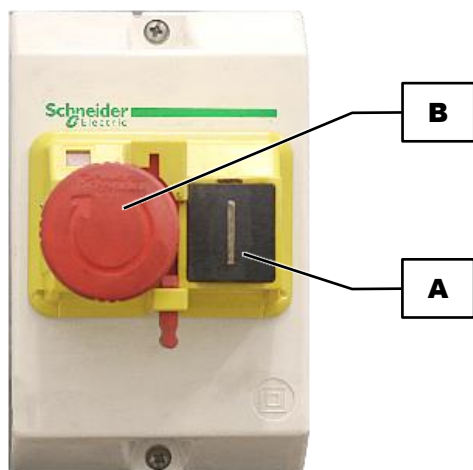

III. 18 : Touche d'arrêt d'urgence

NOTE Le BB 250 n'a le droit d'être arrêté que s'il n'y a plus de produit à broyer dans la chambre de broyage. Les mâchoires de broyage peuvent se bloquer et des pièces mécaniques être endommagées.

- ⇒ Appuyez sur la touche d'arrêt d'urgence (**B**) sur la face avant de l'appareil. La touche d'arrêt d'urgence (**B**) s'enclenche et empêche un redémarrage involontaire.
- ⇒ Tournez la touche d'arrêt d'urgence (**B**) vers la droite pour déverrouiller afin de redémarrer le BB 250 avec la touche marche (**A**) .

7 Nettoyage, usure et maintenance

⚠ PRUDENCE

C13.0013

Risque de blessure

Réparations non conformes

- Les réparations non autorisées et non conformes peuvent provoquer des blessures.
- **Les réparations de l'appareil ne peuvent être effectuées que par Retsch GmbH ou une représentation autorisée ou par des techniciens de service qualifiés.**
- **Ne procédez pas à des réparations non autorisées ou non conformes de l'appareil !**

7.1 Nettoyage

⚠ AVERTISSEMENT

W6.0003

Risque de mort par électrocution

Nettoyage avec de l'eau de pièces conductrices de courant

- Les travaux de nettoyage avec de l'eau sur l'appareil peuvent provoquer des blessures mortelles par électrocution, si l'appareil n'est pas coupé de l'alimentation en courant.
- **Ne procédez à des travaux de nettoyage avec de l'eau sur l'appareil que si l'appareil a été coupé de l'alimentation en courant.**
- **Utilisez pour le nettoyage un chiffon humidifié avec de l'eau.**
- **Ne nettoyez pas l'appareil à l'eau courante !**

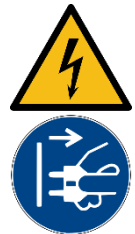

⚠ PRUDENCE

C14.0031

Risque de blessure

Nettoyage à l'air comprimé

- Si vous utilisez de l'air comprimé pour le nettoyage, de la saleté et des restes d'échantillon peuvent être projetés et blesser vos yeux.
- **Portez toujours des lunettes de protection pour le nettoyage à l'air comprimé.**
- **Observez les fiches de données de sécurité de l'échantillon.**



NOTE

N18.0009

Endommagement du boîtier et de l'appareil

Utilisation de solvants organiques

- Les solvants organiques peuvent endommager des pièces en plastique et des vernis.
- **L'utilisation de solvants organiques n'est pas autorisée.**

- ⇒ Nettoyez le boîtier de l'appareil avec un chiffon humide et éventuellement un détergent ménager courant. Veillez à ce que de l'eau ou du détergent ne pénètre pas à l'intérieur de l'appareil.
- ⇒ Nettoyez la chambre de broyage et les mâchoires de broyage avec une brosse ou un pinceau et aspirez le reste de matériau détaché avec un aspirateur industriel.

⇒ Il est également possible de nettoyer la chambre de broyage à l'air comprimé.

7.1.1 Enlever et monter la trémie d'alimentation

⚠ AVERTISSEMENT W7.003

Dommmages corporels graves
Intervention entre les mâchoires de broyage en mouvement dans la chambre de broyage

- Une intervention involontaire dans la chambre de broyage et entre les mâchoires de broyage en mouvement peut causer de graves blessures aux mains.
- **N'utilisez l'appareil toujours que si le cône de remplissage est monté.**



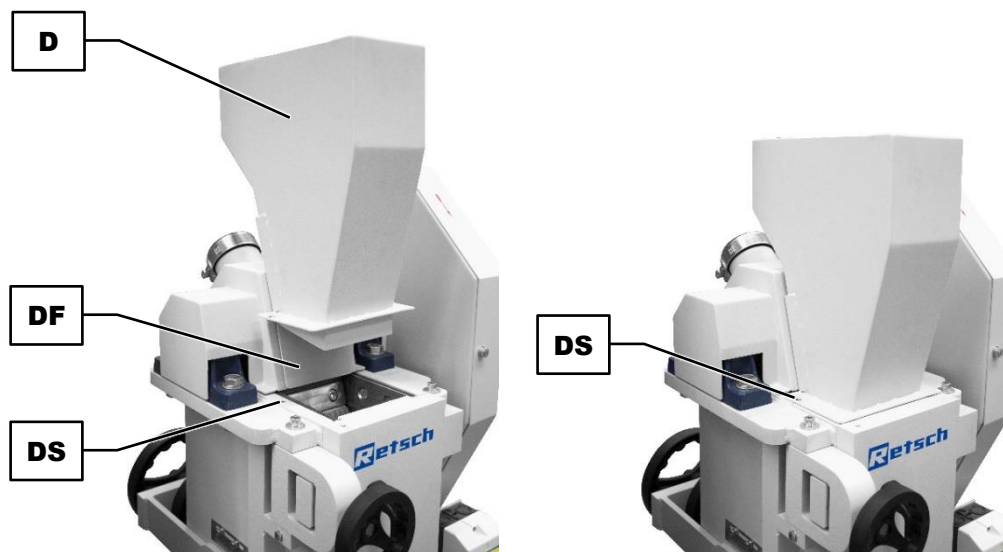

III. 19 : Retrait et montage du cône d'alimentation

Retrait du cône d'alimentation

- ⇒ Déconnectez le BB 250.
- ⇒ Coupez le BB 250 du réseau de courant et bloquez-le contre toute remise en marche.
- ⇒ Desserrez la vis à six pans creux M6 (DS).
- ⇒ Levez le cône d'alimentation (D) vers le haut.

Monter le cône d'alimentation

- ⇒ Poussez le cône d'alimentation (D) par le haut sur la tôle de guidage (DF) vers le bas.
- ⇒ Fixez le cône d'alimentation (D) avec la vis à six pans creux M6 (DS).

7.1.2 Nettoyez la trémie d'alimentation

⚠
AVERTISSEMENT

WB.0003

Dommages corporels graves
Intervention entre les mâchoires de broyage en mouvement dans la chambre de broyage

- Une intervention involontaire dans la chambre de broyage et entre les mâchoires de broyage en mouvement peut causer de graves blessures aux mains.
- **N'utilisez l'appareil toujours que si le cône de remplissage est monté.**



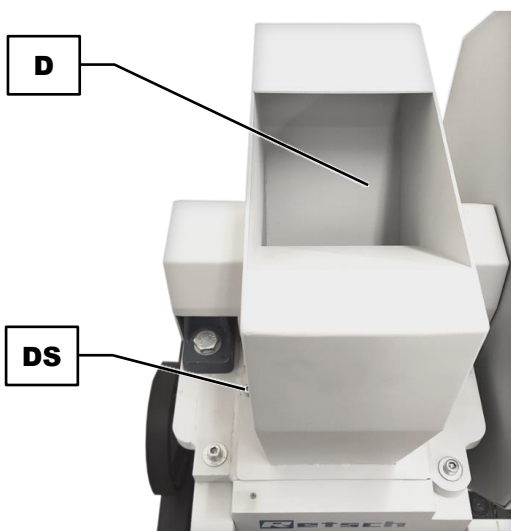

III. 20 : Nettoyage du cône d'alimentation

- ⇒ Déconnectez le BB 250.
- ⇒ Coupez le BB 250 du réseau d'alimentation et bloquez-le toute remise en marche.
- ⇒ Desserrez la vis à six pans creux M6 (**DS**).
- ⇒ Levez le cône d'alimentation (**D**) vers le haut.
- ⇒ Nettoyez le cône d'alimentation (**D**) à l'air comprimé.
- ⇒ Le cône d'alimentation (**D**) peut de plus être nettoyé humide avec du détergent usuel.
- ⇒ Placez le cône d'alimentation (**D**) de nouveau sur l'appareil et fixez-le avec la vis à six pans creux M6 (**DS**).

7.2 Usure

Les mâchoires de broyage peuvent s'user en fonction de la fréquence du service de broyage et de la nature du produit à broyer. Il est nécessaire de contrôler régulièrement l'usure des mâchoires de broyage (**Q**) et les tôles d'usure (**R**) et de les remplacer si nécessaire.

7.2.1 Échanger les mâchoires de broyage

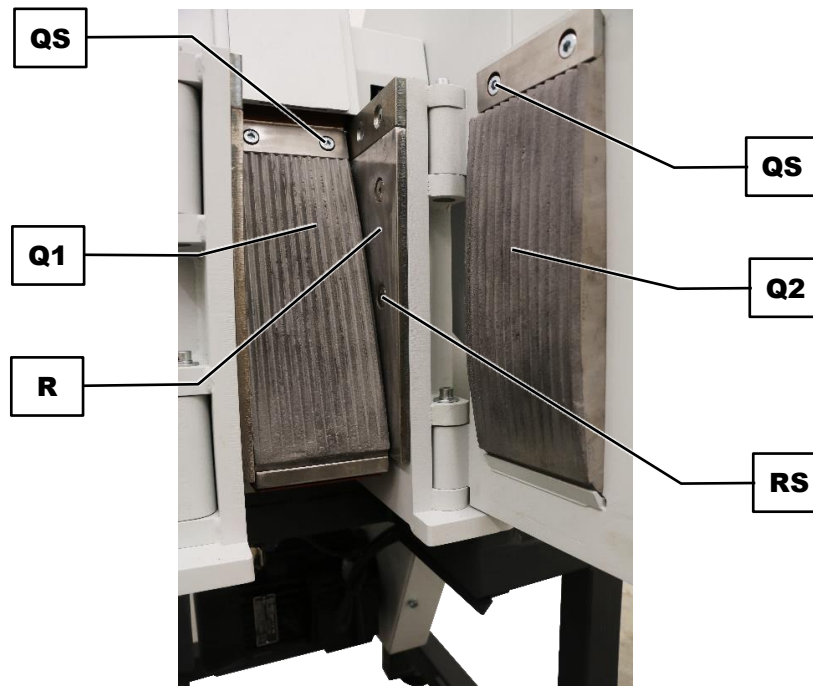

III. 21 : Échange des mâchoires de broyage

- ⇒ Déconnectez le BB 250.
- ⇒ Coupez le BB 250 du réseau de courant et bloquez-le contre toute remise en marche.
- ⇒ Enlevez le cône d'alimentation. .
- ⇒ Réglez la largeur de fente sur la fente maximale.

Échanger la mâchoire de broyage de la chambre de broyage

- ⇒ Desserrez les vis à six pans creux M10x25 (QS) de la mâchoire de broyage (Q1) dans la chambre de broyage.
- ⇒ Enlevez la pièce de serrage et ensuite la mâchoire de broyage (Q1) hors de la machine.
- ⇒ Placez la nouvelle mâchoire de broyage (Q1) plus longue dans le support de serrage de la chambre de broyage avec le bord poncé vers le bas.
- ⇒ Fixez la mâchoire de broyage (Q1) avec la pièce de serrage et les vis à six pans creux M10x25 (QS). Le couple de serrage est de **40 Nm**.

Échanger la mâchoire de broyage de la partie intérieure de la porte

- ⇒ Desserrez les vis à six pans creux M10x25 (QS) de la mâchoire de serrage (Q) dans la partie intérieure de la porte.
- ⇒ Enlevez la pièce de serrage et ensuite la mâchoire de broyage (Q2) de la partie inférieure de la porte.
- ⇒ Placez la nouvelle mâchoire de broyage (Q2) plus courte dans la partie inférieure de la porte avec la partie poncée vers le bas.
- ⇒ Fixez la mâchoire de broyage (Q2) avec la pièce de serrage et les vis à six pans creux M10x25 (QS). Le couple de serrage est de **40 Nm**.
- ⇒ Réglez la largeur de fente sur la fente nécessaire.
- ⇒ Montez le cône d'alimentation.

7.2.2 Échangez les tôles d'usure

Échanger les tôles d'usure de la chambre de broyage

Échangez de même si nécessaire les tôles d'usure (R) :

- ⇒ Desserrez les vis à tête fraisée à six pans creux M10x25 (RS) des tôles d'usure (R) et enlevez les tôles d'usure (R) hors de la chambre de broyage.
- ⇒ Placez les nouvelles tôles d'usure (R) sur le côté dans la chambre de broyage.
- ⇒ Fixez les tôles d'usure (R) avec les vis à tête fraisée à six pans creux M10x25 (RS) et bloquez la connexion vissée avec de la Loctite 241.

7.3 Maintenance

7.3.1 Graisser l'appareil

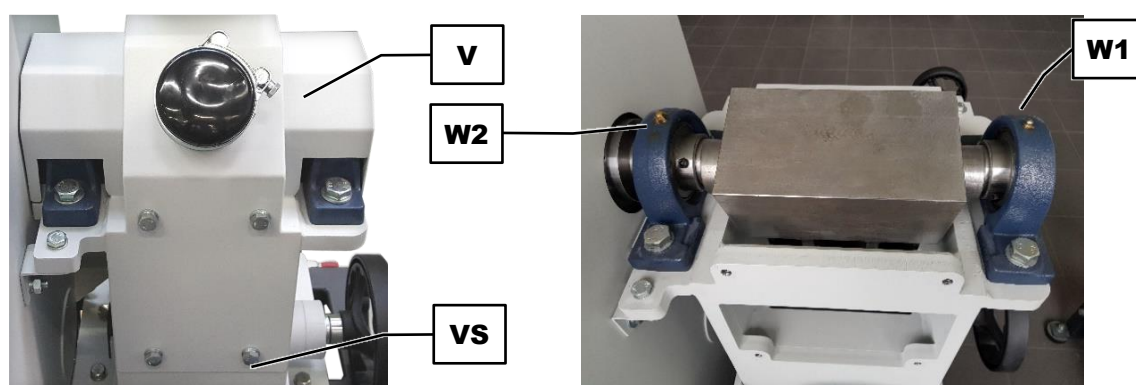

III. 22 : Points de graissage

NOTE Le BB 250 doit être graissé régulièrement. L'appareil dispose de deux points de graissage (W1, W2). Pour graisser, utilisez le graisseur fourni.

Les quantités de graisse suivantes sont nécessaires après un certain intervalle :

Point de graissage	Quantité (gramme)	Intervalle (heures de service)	État de fonctionnement
W1	7	60	Immobilisation
W2	7	60	Immobilisation

NOTE N'utilisez que de la graisse de couleur nature, saponifiée au lithium (sans graphite). Shell Gadus S2 V220 2, qui est fournie avec le BB 250.

Graissage des points de graissage (W1, W2) en-dessous du recouvrement

- ⇒ Déconnectez le BB 250.
- ⇒ Coupez le BB 250 du réseau de courant et bloquez-le contre toute remise en marche.
- ⇒ Enlevez le cône d'alimentation.
- ⇒ Desserrez les quatre vis hexagonales M10x25 (VS) du recouvrement (V) au dos de l'appareil.
- ⇒ Enlevez le recouvrement (V) de l'appareil.
- ⇒ Placez successivement le graisseur aux points de graissage (W1, W2) et pressez la quantité de graisse correspondante dans le point de graissage respectif.
- ⇒ Remplacez le recouvrement (V) sur l'appareil.
- ⇒ Fixez le recouvrement (V) avec les quatre vis hexagonales M10x25 (VS).
- ⇒ Montez le cône d'alimentation sur l'appareil.

7.3.2 Contrôler le commutateur de fin de course

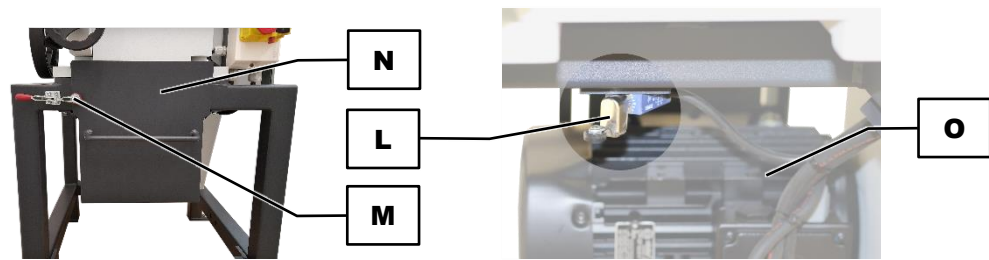

III. 23 : Contrôler le commutateur final

NOTE Il est nécessaire de contrôler régulièrement tous les **6 mois** le bon fonctionnement du commutateur de fin de course (L).

Procéder au contrôle du commutateur de fin de course

- ⇒ Activez le BB 250 (marche à vide).
- ⇒ Ouvrez la fermeture (M) du récipient collecteur (N).
- ⇒ Retirez le récipient collecteur (N).

Résultat : Le commutateur de fin de course (L) **doit déconnecter** le moteur d'entraînement (O).

- ⇒ Remettez le récipient collecteur (N) dans le châssis.

Résultat : le moteur d'entraînement (O) **ne démarre pas**. Une remise en marche n'est possible qu'avec l'interrupteur principal.

- ⇒ Fermez la fermeture (M) du récipient collecteur (N).
- ⇒ Connectez le BB 250 avec le commutateur de fin de course.

8 Renvoi pour réparation et maintenance



III. 24 : Bon d'accompagnement marchandise renvoyée

L'acceptation d'appareils et d'accessoires de Retsch GmbH pour réparation, maintenance ou calibrage ne peut avoir lieu que si le bon d'accompagnement de marchandise renvoyée y compris l'attestation de conformité est rempli dûment et correctement.

- ⇒ Téléchargez le bon d'accompagnement de renvoi de la section de téléchargement "Autres" sur le site de Retsch GmbH (<http://www.retsch.fr/fr/telecharger/autres-informations/>).
- ⇒ Placez, en cas de renvoi de l'appareil, le bon d'accompagnement de marchandise renvoyée sur l'extérieur de l'emballage.

Afin d'éviter des risques de santé pour les techniciens après-vente, Retsch GmbH se réserve le droit de refuser l'acceptation de la livraison et de renvoyer la livraison concernée à la charge de l'expéditeur.

9 Accessoires

Vous pouvez lire des informations sur les accessoires disponibles et sur les instructions de service correspondantes directement sur le site de Retsch GmbH (<https://www.retsch.fr>) à la rubrique "Télécharger" de l'appareil.

Vous trouvez des informations sur les pièces d'usure et les petits accessoires dans le catalogue général de Retsch GmbH, qui est de même disponible sur le site.

Si vous avez des questions sur les pièces détachées, veuillez contacter la représentation de Retsch GmbH dans votre pays ou directement Retsch GmbH.

10 Élimination

Pour l'élimination, il est nécessaire d'observer les directives légales respectives. Vous trouvez ci-après des informations sur l'élimination des appareils électriques et électroniques dans la Communauté européenne.

Au sein de l'Union européenne, l'élimination des appareils électriques est soumise à des réglementations nationales, qui se fondent sur la directive UE 2012/19/EU pour les appareils électriques et électroniques usagés (WEEE).

Cette directive détermine que tous les appareils fournis après le 13 août 2005 dans la zone Business-to-Business, dans laquelle ce produit doit être classifié, ne doivent plus être éliminés avec les déchets communaux ou les ordures ménagères. Pour le documenter, les appareils présentent le signe d'élimination.

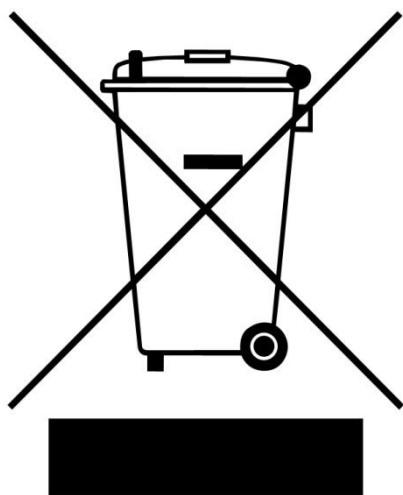

III. 25 : Signe d'élimination

Du fait que les directives d'élimination peuvent être à l'échelle mondiale et au sein de l'union différentes d'un pays à l'autre, prenez si nécessaire contact directement avec le fournisseur de l'appareil.

Cette obligation de signalisation est valable en Allemagne à compter du 23 mars 2006. À partir de cette date, le fabricant doit proposer une possibilité de reprise pour tous les appareils fournis à compter du 13 août 2005. Pour tous les appareils livrés avant le 13 août 2005, c'est l'utilisateur final qui est responsable de l'élimination correcte.

11 Index

A	
Accessoires	45
Adresse fabricant.....	21
Adresse service après vente	9
Année de fabrication.....	21
Appareil	
fermeture	33
ouverture	33
Arrêt d'urgence	28
Aspiration de poussières	
recouvrement	30
Aspiration de poussières	24, 28, 30
collier de serrage.....	30
Aspiration des poussières	
manchon	24
Attache de porte	34
Attestation de conformité	44
Avertissement	7
danger	7
B	
Bac collecteur	29, 30, 36
Bon d'accompagnement marchandise renvoyée.....	44
Branchement électrique	20
Broche filetée.....	29, 30
Bruits de broyage.....	14
Brûlures.....	35
C	
Calibrage	44
Caractéristique C	20
Caractéristiques sonores	13
Caractéristiques techniques	13
CEM	14
Chambre de broyage	
mâchoire de broyage	41
Code barres	21
Commande	34
Commande de l'appareil.....	26
Commutateur de fin de course	13, 30, 33
contrôler	43
Compatibilité électromagnétique	14
Condensation.....	18
Cône d'alimentation	28, 30, 41
monter	39
retrait	39
Connexion électrique	20
Contre-écrou	29, 30
Contrôle du commutateur final	43
D	
Degré de dureté du matériau à broyer	15
Désignation de l'appareil	21
Dimensions	14
hauteur	14
largeur	14
profondeur	14
Directives d'élimination	46
Disjoncteur de protection	20
Disjoncteur-protecteur.....	13
Dispositif de protection.....	33
Dispositifs de protection.....	13
Domaine d'utilisation de l'appareil	27
Dommages de transport	17
Droit d'auteur	6
Droits à la garantie	17
Durée de fonctionnement	13
E	
Échanger les mâchoires de broyage	41
Échanger les tôles d'usure	42
Echelle	
réglage de la largeur de fente	33
Échelle	
déplacer.....	32
position zéro	32
Élimination	46
Emballage	17, 44
Émissions.....	13
Exclusion de responsabilité	6
Explications relatives aux notes de sécurité	7
Exploitant	10
F	
Fermeture	29, 30
Finesse finale.....	27
Fixation de largeur de fente	29, 30
Fléché de sens de rotation	20
Fonctionnement longue durée	27
Formulaire de confirmation pour l'exploitant.....	12
Fréquence	20
Fréquence de réseau.....	21
G	
Graduation	30
Graisse.....	25, 42
Graisseur	25, 42
Groupe cible.....	8
H	
Hauteur de mise en place	19
Humidité de l'air	19
Humidité de l'air relative	
maximale	19
I	
Indicateur	30
Instructions de réparation	9
Instructions de service	6, 8, 12
Instructions opératoires.....	7
Instructions pour les réparations.....	6
Intensité de courant	21

L			
Largeur de fente	13		
maximal.....	33		
régler	31, 32		
Largeur de vente			
régler	32		
L _{eq}	13		
Lieu de mise en place			
conditions	19		
Loctite 241	42		
M			
Mâchoires de broyage			
échange	41		
Maintenance	12, 38, 42, 44		
graisser.....	42		
Matériaux à broyer.....	27		
Mise en garde			
avertissement.....	7		
note	8		
prudence	8		
Mise en place.....	17		
Mise en place de l'appareil	23		
Mise sous / hors tension	30		
Mode de fonctionnement	27		
Moteur d'entraînement.....	30		
N			
Nettoyage	38		
air comprimé	40		
détergent de nettoyage	40		
Niveau sonore.....	14, 35		
Niveau sonore continu équivalent	13		
Notes de sécurité générales.....	8		
Notes relatives aux instructions de service	6		
Numéro de série	21		
O			
Opération de broyage			
arrêter.....	37		
démarrer.....	34		
P			
Palette de transport			
fixation.....	23		
partie intérieure de la porte			
mâchoire de serrage	41		
Personnel de commande.....	10		
Personnel de montage.....	10		
Petits accessoires	45		
Pièce de serrage			
mâchoire de broyage	41		
Pièces d'usure	45		
Pièces détachées	45		
Pieds de l'appareil	23		
Plage de température	19		
Plan de mise en place	16		
Plaque signalétique	20, 21		
description	21		
Poids	14, 21		
Points de graissage	25, 42		
recouvrement	30		
Porte.....	28		
fermer	34		
ouvrir.....	34		
Première mise en service	25		
Première mise en service	22		
lubrifier.....	25		
Produit à broyer			
alimenter.....	35		
Produit à broyer			
chauffé.....	35		
Produit broyé			
enlever.....	35		
Protection externe par fusible	20		
Puissance	21		
Puissance de fusible	21		
Puissance nominale	14		
Q			
Qualification du personnel et groupe cible de ces			
instructions de service.....	10		
R			
Réclamations	17		
Recours en garantie.....	9		
Recouvrement de courroie trapézoïdale.....	29		
Référence article	21		
Réglage de largeur de fente	30		
Réglages	31		
Renvoi	17		
pour réparation et maintenance	44		
Réparation	9, 38, 44		
Reprise de l'appareil	46		
Réseau électrique	20		
Responsabilité de l'exploitant	10		
Responsable de la sécurité	8		
S			
Sens de rotation incorrect			
moteur	20		
Séparation du réseau d'alimentation en courant	22		
Service de la machine dans le cadre d'une			
utilisation conforme	26		
Shell Gadus	25		
Signalisation CE.....	21		
Signalisation UKCA.....	21		
Signe d'élimination	46		
Signe élimination.....	21		
Signes	7		
Signes et symboles.....	7		
Site			
exigences	14		
Solvants organiques	38		
Soulever			
avec engin de levage	18		
Sous-construction	29		
Statut de révision	6		

Stockage intermédiaire	18	monter	39
Surface d'appui		Trémie d'alimentation	
largeur	14	nettoyer	40
profondeur	14	Troubles auditifs.....	14, 35
Surface de support nécessaire	14	Type de fusible.....	21
Symboles	7	Type de protection	13
T		U	
Taille d'alimentation	15	Usure.....	38, 40
Température ambiante	19	V	
Température environnante	19	Valeur d'émission relatif au poste de travail	13
Tension	20	Variante de tension	21
Tôles d'usure	40	Variations de températures.....	18
échange	42	Verrouillage de la porte.....	29
Touche arrêt	28, 37	Verrouillage de porte.....	30, 34
Touche d'arrêt d'urgence.....	31, 37	Vibrations	22
Touche marche	28, 37	Volume de la chambre de broyage	15
Transport	17	Vue de côté	29
chariot élévateur.....	18	Vue frontale.....	28
Trémie d'alimentation		Vues de l'appareil	28
enlever.....	39		

CONCASSEURS À MÂCHOIRES

BB 250 | 21.001.xxxx

DÉCLARATION DE CONFORMITÉ UE

Par la présente, nous, représentés par le soussigné, déclarons que l'appareil susmentionné est conforme aux directives et normes harmonisées suivantes :

Directive sur les machines 2006/42/CE

Normes appliquées, en particulier :

DIN EN ISO 12100	Sécurité des machines - Principes généraux de conception
DIN EN ISO 13849-1	Sécurité des machines – parties relatives à la sécurité des systèmes de commande
DIN EN 60204-1	Sécurité des machines – équipement électrique des machines

Comptabilité électromagnétique 2014/30/UE (testé à 400 V, 50 Hz)

Normes appliquées, en particulier :

EN 55011	Appareils industriels, scientifiques et médicaux – perturbations radioélectriques – limites et méthodes de mesure
DIN EN 61326-1	Appareils électriques de mesure, de régulation et de laboratoire – exigences relatives à la CEM

Limitation relative aux substances dangereuses (RoHS) 2011/65/UE

Personne autorisée à constituer la documentation technique :

Julia Kürten (Documentation technique)

Furthermore, we declare that the relevant technical documentation for the above device has been prepared in accordance with Annex VII Part A of the Machinery Directive and we undertake to submit the documentation to the market surveillance authorities on request.

Nous déclarons par ailleurs que la documentation technique pertinente pour l'appareil susmentionné a été établie conformément à l'annexe VII, partie A, de la directive relative aux machines et nous nous engageons à présenter cette documentation sur demande aux autorités de surveillance du marché.

En cas de modification de l'appareil non convenue avec Retsch GmbH, ainsi qu'en cas d'utilisation de pièces de rechange ou d'accessoires non autorisés, cette déclaration perd sa validité.

Retsch GmbH

Haan, 09/2023



Dr. Stefan Mähler, Directeur technique





Retsch[®]

Droit d'auteur

© Copyright by
Retsch GmbH
Retsch-Allee 1-5
42781 Haan
Allemagne