

Manual de instrucciones

Trituradora de mandíbulas BB 250

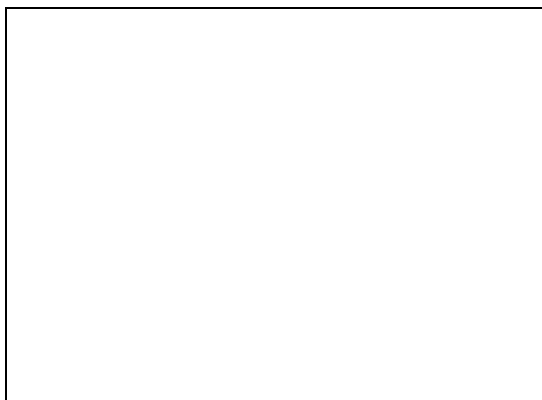

Traducción

Retsch[®]

Derechos de autor

© Copyright by
Retsch GmbH
Retsch-Allee 1-5
42781 Haan
Alemania

Índice

1	Notas referentes al manual de instrucciones.....	6
1.1	Cláusula de exención de responsabilidad	6
1.2	Derechos de autor	6
1.3	Explicaciones sobre los signos y símbolos	7
1.4	Explicaciones sobre los avisos de seguridad	7
1.5	Instrucciones de seguridad generales	8
1.6	Reparaciones.....	9
1.7	Responsabilidad del propietario	10
1.8	Cualificaciones del personal y del grupo de destinatarios de este manual de instrucciones	10
2	Formulario de confirmación para el propietario	11
3	Datos técnicos	12
3.1	Dispositivos de protección	12
3.2	Collegamento elettrico	12
3.3	Abertura de salida.....	12
3.4	Tipo de protección	12
3.5	Emisiones	12
3.6	Compatibilidad electromagnética (CEM)	13
3.7	Potencia nominal	13
3.8	Fusible de reserva	13
3.9	Dimensiones y peso	13
3.10	Superficie de apoyo necesaria	13
3.11	Granulometría de entrada.....	14
3.12	Volumen de la cámara de molienda	14
3.13	Grado de dureza del material alimentado	14
3.14	Plano de colocación.....	15
4	Embalaje, transporte y colocación	16
4.1	Embalaje	16
4.2	Transporte.....	16
4.3	Oscilaciones de temperatura y agua de condensación.....	17
4.4	Requisitos al lugar de colocación	18
4.5	Conexión eléctrica	19
4.6	Descripción de la placa de características	20
5	Primera puesta en servicio.....	21
5.1	Colocación del aparato	22
5.2	Dispositivo de aspiración	23
5.3	Engrasar el aparato tras la primera puesta en servicio	24
6	Manejo del aparato	25
6.1	Uso de la máquina conforme a la aplicación prescrita	25
6.2	Modo de funcionamiento	26
6.3	Vistas del aparato	27
6.3.1	Vista frontal	27
6.3.2	Vista lateral	29
6.4	Conexión / desconexión	30
6.5	Ajustes	31
6.5.1	Ajuste de la abertura de salida	31
6.5.2	Configuración de la abertura de salida	32
6.6	Abrir y cerrar el aparato	33
6.7	Manejo	34
6.7.1	Arrancar el proceso de trituración.....	34
6.7.2	Cargar el material a moler	34
6.7.3	Retirar el material molido después de la trituración	35
6.7.4	Parar el proceso de trituración.....	36
7	Limpieza, desgaste y mantenimiento.....	37

7.1	Limpieza.....	37
7.1.1	Retirar y montar la tolva de alimentación	38
7.1.2	Limpiar la tolva de alimentación	39
7.2	Desgaste.....	39
7.2.1	Sustituir las mandíbulas.....	40
7.2.2	Sustituir las chapas de desgaste	41
7.3	Mantenimiento	41
7.3.1	Lubricación del aparato	41
7.3.2	Comprobar el interruptor final de carrera	42
8	Devolución para servicio y mantenimiento	43
9	Accesorios	44
10	Eliminación	45
11	Index	46

1 Notas referentes al manual de instrucciones

Este manual de instrucciones es un manual técnico para el uso seguro del aparato. Rogamos que lea atentamente este manual de instrucciones antes de la instalación, puesta en servicio y el funcionamiento del aparato. El uso seguro y conforme a lo prescrito requiere la lectura y la comprensión de este manual de instrucciones.

Este manual de instrucciones no incluye instrucciones de reparación. En caso de dudas o preguntas acerca de estas instrucciones o del aparato, así como en caso de eventuales averías o reparaciones necesarias, le rogamos que se dirija a su proveedor o directamente a Retsch GmbH.

Encontrará más información sobre su aparato en <https://www.retsch.es> en las páginas específicas del aparato.

Estado de revisión:

Esta revisión de documento 0002 referente al manual de instrucciones "Trituradora de mandíbulas BB 250" se ha realizado conforme a la Directiva sobre Máquinas 2006/42/CE.

1.1 Cláusula de exención de responsabilidad

Este manual de instrucciones se ha redactado con el máximo cuidado. Nos reservamos el derecho de realizar modificaciones técnicas. No asumimos ninguna responsabilidad por daños personales provocados por el incumplimiento de las indicaciones de seguridad y de advertencia incluidas en este manual. No asumimos ninguna responsabilidad por daños materiales provocados por el incumplimiento de las advertencias incluidas en este manual.

1.2 Derechos de autor

El presente manual de instrucciones o cualquier parte del mismo no se podrá reproducir, difundir, editar ni copiar de ninguna forma sin la autorización previa por escrito de Retsch GmbH. En caso de incumplimiento se hará valer el derecho a indemnización.

1.3 Explicaciones sobre los signos y símbolos

En este manual de instrucciones se utilizan los siguientes **signos y símbolos**:

ⓘ	Referencia a una recomendación y/o información importante
→	Referencia a un capítulo, una tabla o una figura
⇒	Instrucción de procedimiento
Name	Función de menú del software
[Name]	Botón de mando del software
(Name)	Casilla de verificación del software

1.4 Explicaciones sobre los avisos de seguridad

En este manual de instrucciones los siguientes **avisos de advertencia** advierten de posibles peligros y daños:

PELIGRO

D1.0000

Peligro de daños personales mortales
Origen del peligro

- Posibles consecuencias si no se tienen en cuenta los peligros.
- **Instrucciones e indicaciones sobre cómo evitar los peligros.**

En caso de no observar el aviso de advertencia de “peligro” se pueden producir **daños personales graves o con peligro de muerte**. Existe un **riesgo muy elevado** de sufrir un accidente que amenaza la vida o un daño personal permanente. En el texto o en las normas de actuación se utiliza adicionalmente la palabra de aviso **⚠ PELIGRO**.

ADVERTENCIA

W1.0000

Peligro de daños personales graves o con peligro de muerte
Origen del peligro

- Posibles consecuencias si no se tienen en cuenta los peligros.
- **Instrucciones e indicaciones sobre cómo evitar los peligros.**

En caso de no observar el aviso de advertencia de “advertencia” se pueden producir **daños personales graves o con peligro de muerte**. Existe un **riesgo muy elevado** de sufrir un accidente grave o un daño personal potencialmente mortal. En el texto o en las normas de actuación se utiliza adicionalmente la palabra de aviso **⚠ ADVERTENCIA**.

PRECAUCIÓN

C1.0000

Peligro de lesiones
Origen del peligro

- Posibles consecuencias si no se tienen en cuenta los peligros.
- **Instrucciones e indicaciones sobre cómo evitar los peligros.**

En caso de no observar el aviso de advertencia de “precaución” se pueden producir **daños personales de gravedad media o escasa**. Existe un riesgo medio o escaso de sufrir un accidente o un daño personal. En el texto o en las normas de actuación se utiliza adicionalmente la palabra de aviso **⚠ PRECAUCIÓN**.

AVISO

N1.0000

Clase de daño material

Origen del daño material

- Posibles consecuencias si no se tienen en cuenta los avisos.
- **Instrucciones e indicaciones sobre cómo evitar el daño material.**

En caso de no observar el aviso se pueden producir **daños materiales**. En el texto o en las normas de actuación se utiliza adicionalmente la palabra de aviso **AVISO**.

1.5 Instrucciones de seguridad generales

⚠ PRECAUCIÓN

C2.0002

Peligro de lesiones

Desconocimiento del manual de instrucciones

- El manual de instrucciones contiene toda la información de seguridad relevante. En caso de que no se observe el presente manual de instrucciones, se pueden producir daños personales.
- **Lea cuidadosamente el manual de instrucciones antes de utilizar el aparato.**



Grupo de destinatarios

Todas las personas que manejen o limpien el aparato o que trabajen en y con el aparato.

Este aparato es un producto moderno y de alto rendimiento de Retsch GmbH que ha sido diseñado según los últimos avances de la técnica. Su uso es completamente seguro, siempre que se utilice según lo prescrito y se cumplan las instrucciones de este manual.

Persona responsable de la seguridad:

El propietario deberá cuidar personalmente de que las personas encargadas de trabajar en el aparato ...

- conozcan y comprendan todas las prescripciones relacionadas con la seguridad,
- conozcan todas las instrucciones de procedimiento y las prescripciones para el grupo de destinatarios relevante para ellas antes de comenzar el trabajo,
- tengan libre acceso y sin problema a la documentación técnica de este aparato en cualquier momento, y
- que el personal nuevo se familiarice con el uso seguro y según lo prescrito antes de trabajar con el aparato, mediante instrucciones verbales por parte de una persona competente y/o con ayuda de esta documentación técnica.

⚠ PRECAUCIÓN El uso inadecuado puede producir daños personales, daños materiales, así como lesiones. El propietario se hace responsable personalmente de su propia seguridad y de la de sus empleados. El propietario se hace responsable personalmente de impedir a cualquier persona no autorizada el acceso al aparato.

⚠ PRECAUCIÓN El aparato no debe ser operado por personas que estén bajo los efectos de estupefacientes (medicamentos, drogas, alcohol), fatiga o trastornos de salud.

⚠ PRECAUCIÓN

C3.0015

Peligro de lesiones

Modificaciones inadecuadas en el aparato

- Cualquier modificación inadecuada del aparato puede causar lesiones.
- **No realice ninguna modificación del aparato no autorizada.**
- **¡Utilice exclusivamente los repuestos y accesorios homologados por Retsch GmbH!**

AVISO

N2.0012

Modificación del aparato

Modificaciones indebidas

- La conformidad con las directivas europeas, declarada por Retsch GmbH pierde su validez.
- Quedará anulado cualquier derecho de garantía.
- **No realice ninguna modificación del aparato.**
- **Utilice exclusivamente los repuestos y accesorios homologados por Retsch GmbH.**



1.6 Reparaciones

Este manual de instrucciones no incluye instrucciones de reparación. Por razones de seguridad, las reparaciones deberán ser realizadas solamente por Retsch GmbH o un representante autorizado, así como por técnicos cualificados del servicio posventa.

En caso de una reparación le rogamos que informe a ...

- ... la representación de Retsch GmbH en su país,
- ...su proveedor, o
- ...directamente a Retsch GmbH.

Dirección del servicio posventa:

1.7 Responsabilidad del propietario

El propietario de la máquina es responsable de que toda persona que trabaje en la máquina haya recibido instrucciones detalladas con ayuda del presente manual de instrucciones (puesta en servicio, manejo, mantenimiento). La capacitación del personal operativo debe comprender los siguientes puntos:

- Uso previsto de la máquina
- Zonas de riesgo
- Normas de seguridad
- Debe asegurarse de que el personal tenga las calificaciones requeridas.
- Instrucciones generales y medidas en caso de emergencia.
- Prescripciones vigentes de prevención de accidentes
- Equipo de protección personal necesario
- Manejo de la máquina según el presente manual de instrucciones
- Normas de seguridad laboral reconocidas aplicables

Incluya el aparato BB 250 en sus planes de emergencia:

- Integre el aparato BB 250 en sus instrucciones de servicio en las que se regula el comportamiento en caso de situaciones de emergencia.
- Integre el aparato BB 250 en su evaluación de riesgos según el reglamento alemán sobre Seguridad en el Trabajo (BetrSichV), para evitar accidentes en procedimientos de trabajo.
- Tenga en cuenta medidas para la lucha contra incendios, la lucha contra el impacto por la fuga de sustancias, una eventual radiación, el rescate de personas y medidas de primeros auxilios.

1.8 Cualificaciones del personal y del grupo de destinatarios de este manual de instrucciones

Este manual está dirigido a personal de montaje formado , personal de mantenimiento y usuarios .

La formación se deberá impartir en el idioma del personal correspondiente para que éste comprenda todas las instrucciones. De este modo, son necesarias las siguientes cualificaciones del personal:

Montaje, puesta en servicio, instrucción, subsanación de averías, trabajos de mantenimiento, según lo descrito en este manual de instrucciones	Personal técnico especializado así como proveedores de servicios externos que dominen el alemán así como el idioma del personal operario. Los conocimientos habituales que se proporcionan durante la formación p. ej. para mecánicos de instalaciones, especialistas en mecatrónica o herramentistas se consideran requisitos previos para el montaje, la puesta en servicio y la subsanación de averías de la máquina. Los empleados deberán dominar todas las actividades mecánicas que procedan, estar familiarizados con el manejo y tener experiencia.
Manejo	Formación/capacitación según el apartado anterior, responsabilidades de personal formado.
Mantenimiento/repación	Debe ser personal técnico formado y experimentado que está familiarizado con los requisitos y las normas.

2 Formulario de confirmación para el propietario

Este manual de instrucciones contiene instrucciones fundamentales y de imprescindible observancia para el funcionamiento y el mantenimiento del aparato. Antes de la puesta en servicio del aparato es imprescindible que estas instrucciones sean leídas por el usuario, así como el personal técnico competente para manejar el aparato. Este manual de instrucciones debe estar siempre libremente accesible en el lugar de empleo.

Por la presente el usuario del aparato confirma al operador (propietario) que ha sido suficientemente instruido en el uso y el mantenimiento del equipo. El usuario ha recibido y tomado buena nota del manual de instrucciones, por lo que dispone de toda la información necesaria para el funcionamiento seguro y está suficientemente familiarizado con el aparato.

Para su cobertura jurídica, el propietario debería pedir a los usuarios que le confirmen por escrito que han recibido las instrucciones necesarias para el uso del aparato.

Confirmando haber tomado conocimiento de todos los capítulos de este manual de instrucciones, así como de todas las instrucciones de seguridad y de advertencia.

Usuario

Apellido, nombre (letra impresa)

Cargo en la empresa

Lugar, fecha y firma

Técnico de mantenimiento o operador

Apellido, nombre (letra impresa)

Cargo en la empresa

Lugar, fecha y firma

3 Datos técnicos

AVISC Este aparato no está diseñado como máquina de producción ni para el funcionamiento continuo, sino como aparato de laboratorio, destinado a un funcionamiento interrumpido periódico de un turno de 8 horas/día.

3.1 Dispositivos de protección

- Sólo es posible arrancar este aparato, cuando la puerta esté cerrada y el recipiente colector esté insertado en el bastidor.
- Un interruptor final de carrera (**L**) situado detrás del recipiente colector impide el arranque del aparato en un estado inseguro.
- Al extraer el recipiente colector se inicia una parada del proceso de trituración en la categoría 1. La alimentación eléctrica del motor se interrumpe.
- La puerta sólo se puede abrir después de retirar el recipiente colector.
- El guardamotor desconecta el motor de accionamiento en caso de un bloqueo de las mandíbulas.

3.2 Collegamento elettrico

230 V, 50 Hz
 230 V, 60 Hz
 400 V, 50 Hz
 400 V, 60 Hz
 600 V, 60 Hz
 Oscillazioni della tensione di rete +/- 10 %

3.3 Abertura de salida

- Abertura de salida: 0 a 30 mm

3.4 Tipo de protección

- IP 55

3.5 Emisiones

Coefficientes de ruido:

Las características del material alimentado inciden en los coeficientes de ruido.

Ejemplo:

Material alimentado:	Guijarros de mármol (< 50 mm)
Abertura de salida:	< 1 mm
Tamaño de grano final	< 4 mm
Grado de llenado de la cámara de molienda:	~ 65 %

En estas condiciones de funcionamiento, el nivel equivalente de intensidad sonora continuo referido al puesto de trabajo es de $L_{eq} = 84,7$ dB(A).

⚠ PRECAUCIÓN

C4.0020

Inadvertencia de señales acústicas

Ruidos fuertes durante la trituración

- Las posibles señales de advertencia acústica y la comunicación verbal eventualmente pueden pasar desapercibidas.
- **A la hora de configurar las señales acústicas en el entorno de trabajo se deberá tener en cuenta la intensidad de los ruidos de trituración. Eventualmente se pueden utilizar señales visuales adicionales.**

⚠ PRECAUCIÓN

C5.0045

Lesión del aparato auditivo

Dependiendo del tipo de material, de las mandíbulas utilizadas y del tiempo de trituración, se puede producir un alto nivel de ruido .

- Un exceso de ruido, tanto en intensidad como en duración, puede producir lesiones o daños permanentes en el oído.
- **Tome las medidas necesarias para un aislamiento acústico adecuado o utilice protectores auditivos.**



3.6 Compatibilidad electromagnética (CEM)

- Nivel CEM según DIN EN 55011: B

3.7 Potencia nominal

4400 VA, 3~

3.8 Fusible de reserva

20 A (230 V)

16 A (400 V, 600 V)

3.9 Dimensiones y peso

- Altura: ~ 1.399 mm
- Anchura: ~ 695 mm
- Profundidad: ~ 719 mm
- Peso: ~ 350 kg

3.10 Superficie de apoyo necesaria

- Anchura de la superficie de apoyo: 695 mm
- Profundidad de la superficie de apoyo: 719 mm

No se requiere ninguna distancia de seguridad. Para facilitar el manejo debería prever una distancia de aprox. 50 cm en el lado izquierdo de la máquina.

Requisitos para el lugar de colocación:

Este aparato sobre pedestal se debe colocar sobre una superficie plana y sólida.

3.11 Granulometría de entrada

- Granulometría de entrada: < 120 x 90 mm
- Granulometría final: < 2 mm

La granulometría de entrada depende del material de muestra.

3.12 Volumen de la cámara de molienda

~ 1 200 ml

3.13 Grado de dureza del material alimentado

El grado de dureza del material alimentado debería ser > 3 en la escala de Mohs para alcanzar una trituración eficaz. El grado de dureza de las mandíbulas debería ser mayor que el grado de dureza del material alimentado para impedir un mayor desgaste de las mandíbulas.

3.14 Plano de colocación

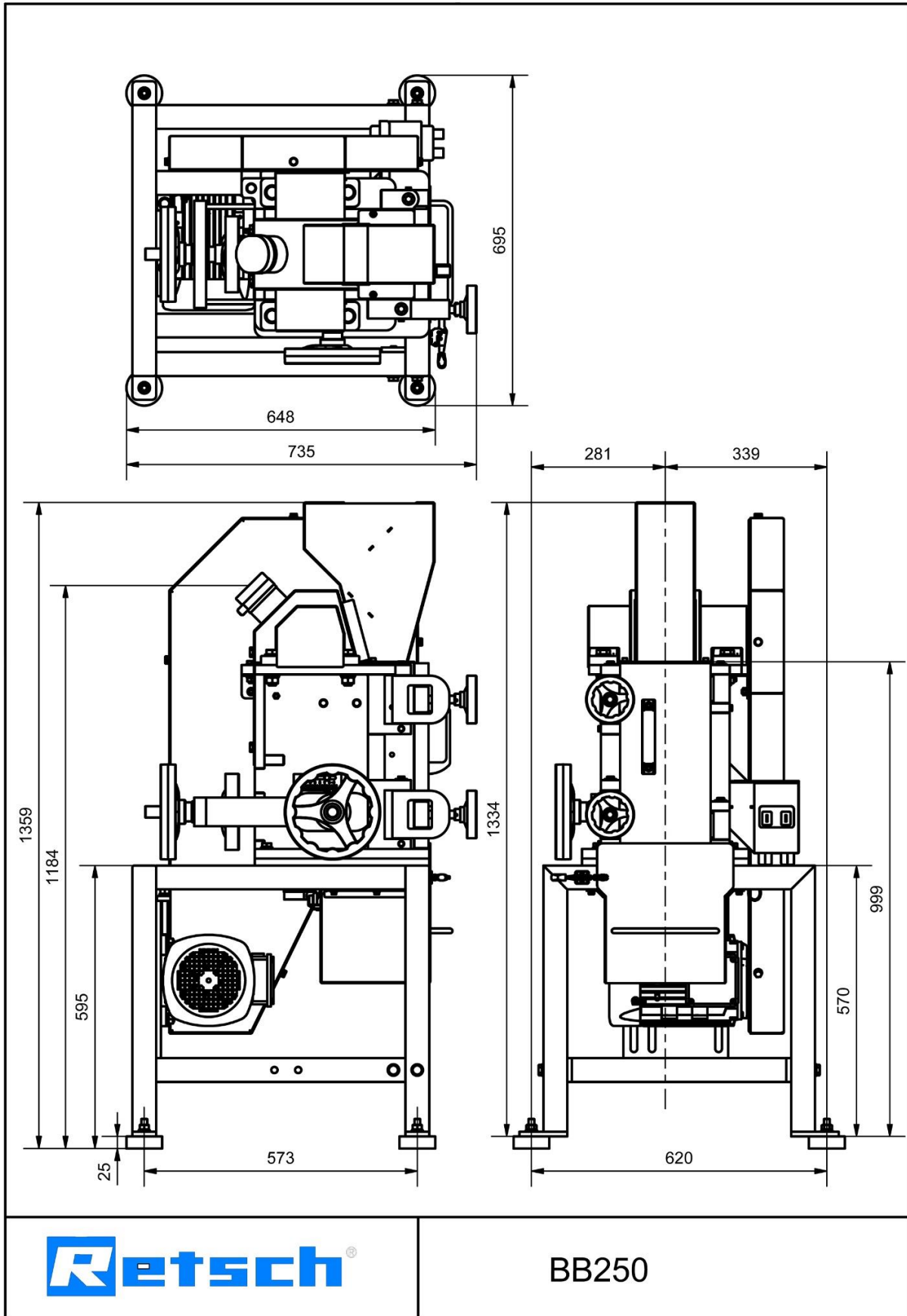

4 Embalaje, transporte y colocación

4.1 Embalaje

El embalaje está diseñado de acuerdo al modo de transporte y se corresponde con las normas generales de embalaje.

AVISO

N3.0001

Conservación del embalaje

- En caso de reclamación o devolución en un embalaje no adecuado o sin protección del aparato puede afectar la garantía.
- **Conserve el embalaje durante el período de garantía.**

4.2 Transporte

⚠ PELIGRO

D2.0001

Lesiones personales graves

Cargas suspendidas

- El elevado peso del aparato provoca graves lesiones o incluso la muerte en caso de caída.
- **¡Nunca debe permanecer persona alguna debajo de las cargas suspendidas!**



AVISO

N4.0017

Transporte

- Los componentes mecánicos o electrónicos pueden sufrir daños.
- **Durante el transporte, se debe evitar que el aparato sufra golpes, sacudidas o caídas.**

AVISO

N5.0014

Reclamaciones

Suministro incompleto o daños de transporte

- En caso de daños de transporte se deberá informar inmediatamente al transportista y a Retsch GmbH. Eventualmente no es posible atender reclamaciones posteriores.
- **Rogamos que compruebe si el suministro está completo y en perfecto estado al recibir el aparato.**
- **Informe a su transportista y a Retsch GmbH en un plazo de 24 horas.**

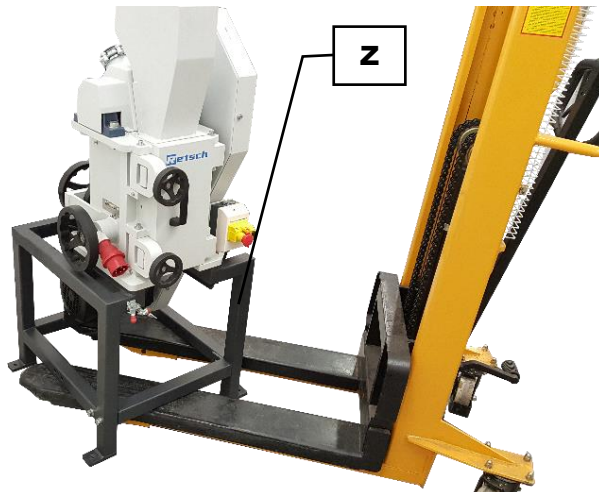



Fig. 1: Transporte con carretilla de horquilla elevadora

⚠ ADVERTENCIA	W2.0001
<p>Lesiones personales graves Peso excesivo</p> <ul style="list-style-type: none"> – Al levantar el aparato se pueden producir graves lesiones personales debido al peso muy elevado del aparato de 350 kg. • ¡Sólo está permitido elevar y transportar el aparato si se utiliza un equipo de elevación! 	

⚠ PRECAUCIÓN Sólo utilice un equipo de elevación adecuado y que esté homologado para soportar el peso del aparato.

La BB 250 dispone de un bastidor (Z) mediante el cual se puede levantar y transportar el aparato con ayuda de equipos elevadores.

- ⇒ Desplácese con un equipo de elevación, p. ej. una carretilla de horquilla elevadora, debajo del bastidor (Z).
- ⇒ Lentamente eleve el aparato con el equipo de elevación y estabilícelo para evitar su vuelco.

4.3 Oscilaciones de temperatura y agua de condensación

AVISO	N6.0016
<p>Oscilaciones de temperatura El aparato puede estar expuesto a fuertes oscilaciones de temperatura durante el transporte (p. ej. el transporte aéreo)</p> <ul style="list-style-type: none"> – La consiguiente formación de agua de condensación puede dañar los componentes electrónicos. • Antes de la puesta en servicio del aparato espere a que el aparato se haya aclimatado. 	

Almacenamiento provisional:

Cuide de que el aparato se almacene en un lugar seco y dentro de la temperatura ambiente especificada, incluso en los intervalos de almacenamiento provisional.

4.4 Requisitos al lugar de colocación

- Altura de emplazamiento: máx. 2.000 m de altitud (sobre el nivel de mar)
- Temperatura ambiente: 5 °C a 40 °C

AVISO

N7.0021

Temperatura ambiente

En caso de valores superiores o inferiores con respecto a la gama de temperatura admisible,

- los componentes electrónicos y mecánicos pueden sufrir daños,
- el rendimiento se puede ver alterado de forma inesperada.
- **No se deben alcanzar valores superiores o inferiores de temperatura en relación con la gama de temperatura admisible del aparato (temperatura ambiente de 5 °C a 40 °C).**

- Humedad máxima relativa del aire < 80 % (a una temperatura ambiente de ≤ 31 °C)

Para una temperatura ambiente U_T entre 31 °C y 40 °C el valor de la humedad máxima del aire desciende de forma lineal según $L_F = -(U_T - 55) / 0,3$:

Temperatura ambiente	Humedad máxima relativa del aire
≤ 31 °C	80 %
33 °C	73,3 %
35 °C	66,7 %
37 °C	60 %
39 °C	53,3 %
40 °C	50 %

AVISO

N8.0015

Humedad del aire

Elevada humedad relativa del aire

- Los componentes electrónicos y mecánicos pueden ser dañados.
- El rendimiento se puede ver alterado en una medida desconocida.
- **La humedad relativa del aire en las proximidades del aparato se debería mantener en un nivel lo más bajo posible.**

4.5 Conexión eléctrica



ADVERTENCIA

W3.0005

Peligro de muerte por electrocución o incendio
 Los componentes de la carcasa o los cables pueden estar sometidos a una tensión eléctrica debido a una conexión incorrecta con la red eléctrica, y provocar incendios.

- Graves lesiones o muerte por electrocución.
- Graves lesiones o muerte por incendios.
- **El aparato sólo debe ser conectado por un electricista cualificado.**



AVISO

N9.0022

Conexión eléctrica
 No observancia de los valores de la placa de características

- Los componentes electrónicos y mecánicos pueden sufrir daños.
- **Conecte el aparato únicamente a una red eléctrica que coincida con los valores de la placa de características.**

⚠ ADVERTENCIA Al conectar el cable a la red se deberá prever una protección por fusible externa de acuerdo con las prescripciones correspondientes del lugar de emplazamiento.

- Puede encontrar los datos sobre la tensión y frecuencia requeridas del aparato en la placa de características .
- Los valores incluidos en la lista deben coincidir con la red eléctrica disponible.
- El aparato sólo se debe conectar a la red eléctrica con el cable de conexión incluido en el suministro.
- El disyuntor en el lugar de instalación para la conexión del cable de red a la red eléctrica debe ser apto para una corriente de conexión más alta. Se recomienda utilizar un disyuntor de tipo C o un fusible de tipo Neozed o NH. La corriente nominal del fusible figura en la placa de características o en los datos técnicos.

AVISO

N10.0005

Conexión eléctrica
 Sentido de giro incorrecto del motor de accionamiento

- Los componentes mecánicos y electrónicos pueden sufrir daños.
- Molienda insuficiente del material de muestra.
- **Antes de la primera puesta en servicio compruebe si el sentido de giro del motor (sentido de giro del ventilador) coincide con la flecha de sentido de giro situada en la cubierta de la correa.**

4.6 Descripción de la placa de características

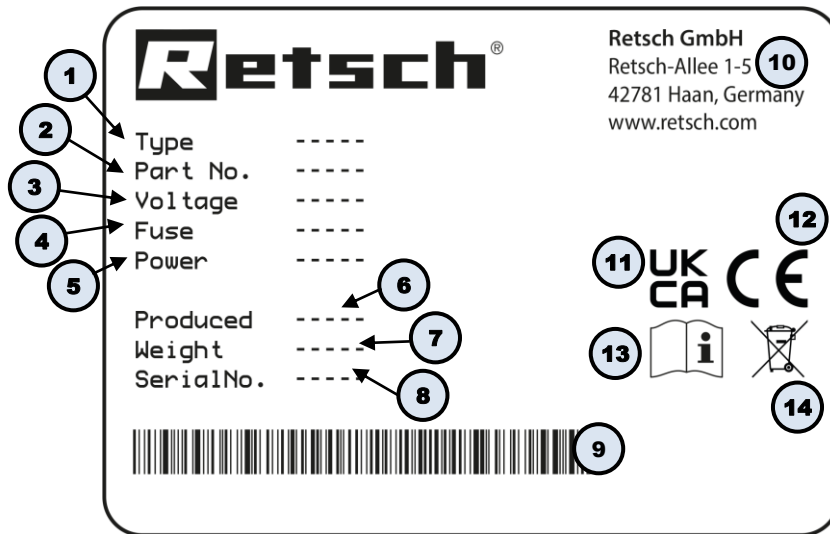

Fig. 2: Placa de características

- 1 Denominación del aparato
- 2 Número de artículo
- 3 Versión de voltaje, Frecuencia de red
- 4 Tipo de fusibles y dimensión de los fusibles
- 5 Potencia, Intensidad de corriente
- 6 Año de fabricación
- 7 Peso
- 8 Número de serie
- 9 Código de barras
- 10 Dirección del fabricante
- 11 Marca UKCA
- 12 Marca CE
- 13 Instrucción de seguridad: Leer el manual de instrucciones
- 14 Etiqueta de contenedor tachado

① En caso de cualquier consulta, rogamos que indique siempre la denominación del aparato (1) o el número de artículo (2), así como el número de serie (8) del aparato.

5 Primera puesta en servicio

⚠ ADVERTENCIA W4.0002

Peligro de muerte por electrocución
Cable de red dañado

- El uso del aparato con un cable de red o un conector dañado puede provocar lesiones mortales por electrocución.
- **Antes de operar el aparato compruebe si el cable de red o el conector presentan daños.**
- **¡No utilice nunca el aparato con un cable de red o un conector dañados!**



⚠ ADVERTENCIA W5.0004

Peligro de muerte por electrocución
Componentes de la carcasa que conducen corriente eléctrica debido al contacto con cables conductores de tensión en el interior de la carcasa

- En caso de electrocución se pueden producir lesiones por quemadura, arritmias cardíacas, parada respiratoria, así como parada cardíaca..
- **Siempre opere el aparato con un enchufe protegido por un conmutador con puesta a tierra.**



AVISO N11.0002

Colocación del aparato
Desconexión del aparato de la red de alimentación

- Debe ser posible desconectar el aparato de la red de alimentación en cualquier momento.
- **Coloque el aparato de tal forma que la toma para el cable de red sea siempre fácilmente accesible.**

AVISO N12.0004

Colocación del aparato
Vibraciones durante el funcionamiento

- Se pueden producir ligeras vibraciones dependiendo del estado de funcionamiento del aparato.
- **Coloque el aparato sólo encima de una superficie plana, estable y libre de vibraciones.**

5.1 Colocación del aparato



Fig. 3: Fijación sobre palet de transporte

En el momento de la entrega el aparato está atornillado al palet de transporte.

- ⇒ Retire los cuatro tornillos de cabeza hexagonal (**SC**) del palet de transporte.
- ⇒ Eleve la BB 250 con una carretilla de horquilla elevadora.
- ⇒ Enrosque las cuatro patas del aparato (amortiguadores de vibraciones) que forman parte del suministro en el bastidor.
- ⇒ Coloque la BB 250 sobre la superficie de apoyo prevista.

Si el aparato se coloca sin patas del aparato (amortiguadores de vibraciones), se debe atornillar el mismo en una superficie plana y sólida.

- ⇒ Atornille la BB 250 con cuatro tornillos de cabeza hexagonal adecuados en la superficie.

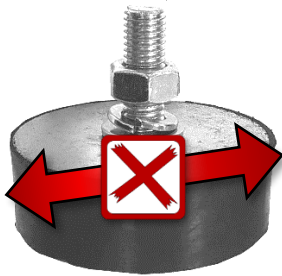

Fig. 4: Patas del aparato: No se debe empujar ni arrastrar el aparato

AVISO

N13.0002

Daños en las patas del aparato

Empujar o arrastrar el aparato

- Las patas del aparato (amortiguadores de vibraciones) pueden sufrir daños si el aparato se arrastra o se empuja encima de una superficie.
 - **No se debe arrastrar ni empujar el aparato.**
 - **Eleve el aparato para moverlo.**

5.2 Dispositivo de aspiración

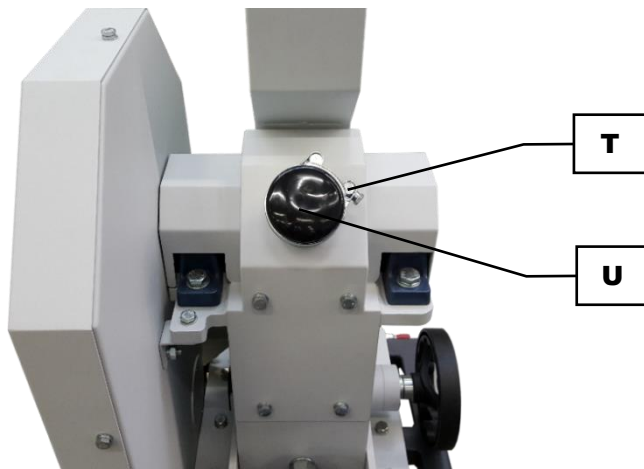

Fig. 5: Boquilla para dispositivo de aspiración

AVISO Si fuera necesario se puede conectar un dispositivo de aspiración externo mediante una aspiradora industrial o un equipo de aspiración. La boquilla para el dispositivo de aspiración en la BB 250 tiene un diámetro exterior de 76 mm (interior de 72 mm).

- ⇒ Afloje la abrazadera de manguera (**T**) en la boquilla del dispositivo de aspiración.
- ⇒ Quite la tapa protectora (**U**) de la boquilla.
- ⇒ Conecte un tubo de aspiración adecuado (no incluido en el suministro) en la boquilla del dispositivo de aspiración.
- ⇒ Fije el tubo de aspiración en la boquilla con la abrazadera de manguera (**T**).

5.3 Engrasar el aparato tras la primera puesta en servicio

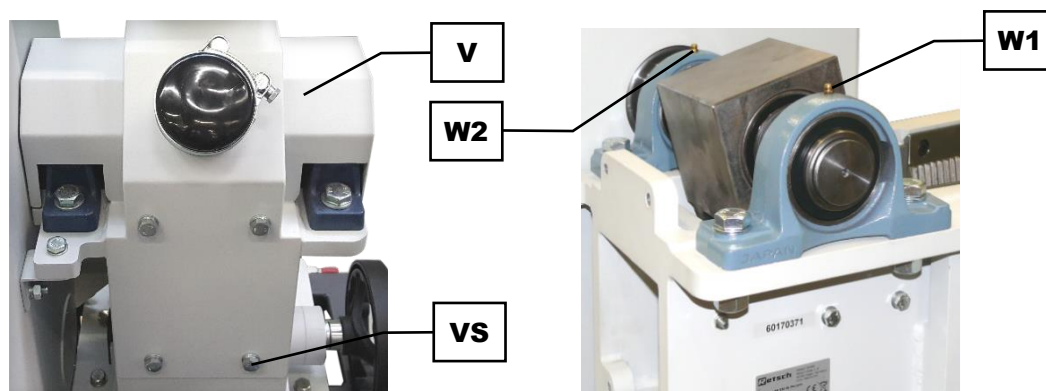

Fig. 6: Primera puesta en servicio: puntos de engrase

AVISO En el marco de la primera puesta en servicio la BB 250 se debe engrasar después de **ocho horas de servicio**. Para el engrase utilice la engrasadora que forma parte del suministro y que está llena con grasa Shell Gadus S2 V220 2 .

Se necesitan las siguientes cantidades de grasa para los dos puntos de engrase (**W1**, **W2**) en el aparato:

Punto de engrase	Cantidad (gramos)	Estado operativo
W1	7	Parada
W2	7	Parada

Engrasar los puntos de engrase (**W1**, **W2**) debajo de la tapa

- ⇒ Desconecte la BB 250.
- ⇒ Desenchufe la BB 250 de la red eléctrica y asegúrela contra una reconexión.
- ⇒ Retire la tolva de alimentación.
- ⇒ Suelte los cuatro tornillos de cabeza hexagonal M10x25 (**VS**) de la tapa (**V**) en el lado posterior del aparato.
- ⇒ Retire la tapa (**V**) del aparato.
- ⇒ Coloque la engrasadora sucesivamente en los puntos de engrase (**W1**, **W2**) y aplique la cantidad de grasa correspondiente en cada punto de engrase.
- ⇒ Vuelva a colocar la tapa (**V**) en el aparato.
- ⇒ Fije la tapa (**V**) con los cuatro tornillos de cabeza hexagonal M10x25 (**VS**).
- ⇒ Monte la tolva de alimentación en el aparato.

6 Manejo del aparato

6.1 Uso de la máquina conforme a la aplicación prescrita

PRECAUCIÓN

C6.0005

Peligro de lesiones

Atmósferas potencialmente explosivas

- Este aparato no está indicado para el uso en atmósferas potencialmente explosivas. El funcionamiento del aparato en atmósferas potencialmente explosivas puede provocar lesiones por explosión o incendio.
- **¡No opere nunca el aparato en una atmósfera potencialmente explosiva!**

PRECAUCIÓN

C7.0006

Peligro de lesiones

Material de muestra potencialmente nocivo

- Un material de muestra potencialmente nocivo puede causar lesiones a personas (enfermedad, contaminación).
- **Utilice dispositivos de aspiración adecuados en caso de materiales de muestra potencialmente nocivos.**
- **Utilice un equipo de protección individual adecuado en caso de materiales de muestra potencialmente nocivos.**
- **Observe las fichas de datos de seguridad del material de muestra.**



PRECAUCIÓN

C8.0010

Peligro de lesiones por incendio o intoxicación

Características variables de la muestra

- Las características y, por consiguiente, la reactividad química de la muestra puede cambiar durante el proceso de molienda y provocar lesiones por incendio o intoxicación.
- **No utilice en este aparato sustancias en la cuales la reactividad química por la molienda puede cambiar de tal forma que presente un peligro de explosión o intoxicación.**
- **Observe las hojas de datos de seguridad del material de muestra.**



PRECAUCIÓN

C9.0004

Peligro de lesiones

Muestras explosivas o inflamables

- Durante el proceso de molienda las muestras pueden explotar o inflamarse.
- **En este aparato no utilice muestras con peligro de incendio o explosión.**
- **Observe las fichas de datos de seguridad del material de muestra.**



AVISO

N14.0007

Campo de aplicación del aparato

Funcionamiento de larga duración

- Este aparato de laboratorio está concebido para un funcionamiento en un solo turno de ocho horas.
- **Este aparato no se debe emplear como máquina de producción o para un funcionamiento continuo.**

AVISO

N15.0000

Selección de material adecuada

- Usted podría utilizar materiales no adecuados.
- **Utilice la base de datos de aplicaciones del fabricante para comprobar la aplicabilidad de su material de muestra.**

La Trituradora de mandíbulas BB 250 es adecuada para la trituración gruesa y previa de materiales semiduros a duros, tanto frágiles como tenaces, p. ej. basalto, materiales de construcción, menas, feldespato, vidrio, granito, cerámica, carbón, coque, aleaciones, minerales, óxidos cerámicos, cuarzo, chamota, escoria, silicio, rocas, clínker. La granulometría de entrada máxima es de 120 x 90 mm. La finura final alcanzable puede ser de hasta 2 mm o incluso menor, dependiendo de las propiedades quebradizas del material de molienda.

La Trituradora de mandíbulas BB 250 resulta ideal para la preparación de muestras en el laboratorio. Las pequeñas cantidades de muestra se pueden triturar por lotes, y para cantidades grandes se puede utilizar el régimen de operación continua. Las mandíbulas realizadas en tres materiales distintos permiten una adaptación a diferentes propiedades de muestra (p. ej. materiales muy duros) o una trituración libre de metales pesados. Sólo está permitido utilizar mandíbulas de la empresa Retsch GmbH.

En principio, cualquier material duro y frágil con grados de dureza superiores a 3 en la escala de Mohs puede ser triturado previamente. Los materiales húmedos y grasos con un grado de dureza inferior a 3 según la escala de Mohs no se pueden triturar previamente, ya que tienden a compactarse o a aglomerarse en la cámara de trituración debido a las cargas de presión originadas por las mandíbulas de trituración.

Cualquier uso diferente se considerará no conforme a lo prescrito y puede provocar daños materiales e incluso daños personales.

6.2 Modo de funcionamiento

La BB 250 es una trituradora de palanca única, robusta y de alto rendimiento. El material alimentado pasa por la tolva antirrebote cayendo en la cámara de molienda cuneiforme, donde es triturado entre el brazo fijo y el brazo triturador movido por un eje excéntrico. Allí es machacado por el movimiento elíptico del eje y desplazado hacia el fondo.

Tan pronto que el material alcance un tamaño menor al de la abertura de salida inferior, cae en un recipiente colector. El ajuste continuo por escala de la abertura de salida garantiza una trituración óptima de acuerdo al tipo de material y la granulometría final deseada.

6.3 Vistas del aparato

6.3.1 Vista frontal

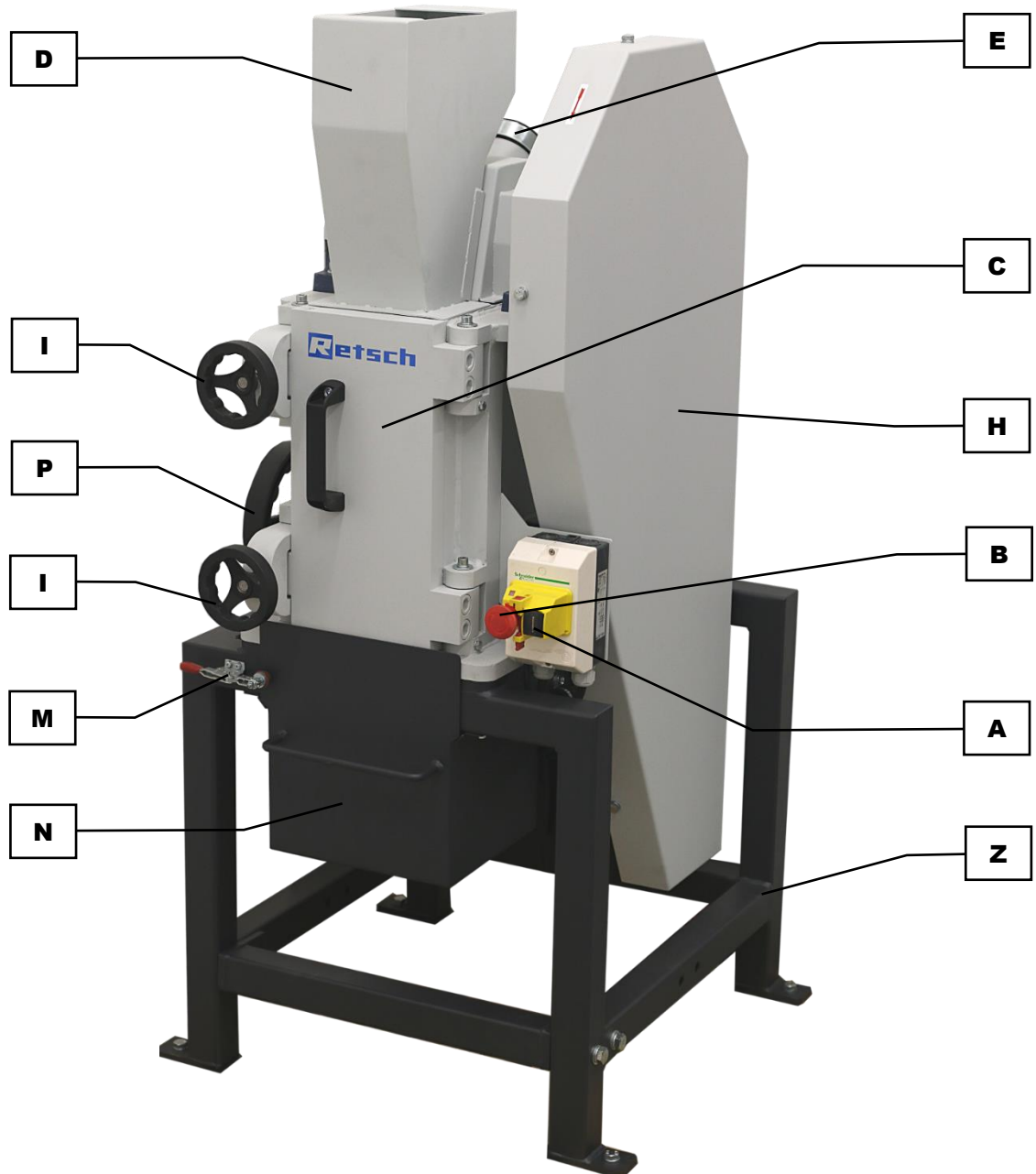

Fig. 7: Vista frontal del aparato

Elemento	Descripción	Funciones
A	Interruptor de conexión	Conecta el aparato
B	Interruptor de desconexión /Parada de Emergencia	Desconecta el aparato
C	Puerta	Acceso a la cámara de molienda
D	Tolva de alimentación	Tolva con protección contra la introducción de las manos durante la alimentación del material a moler
E	Conexión aspiración	Posibilidad de aspiración de polvo durante el proceso de molienda
F	Contratuerca	Para fijar el husillo roscado G
G	Husillo roscado	Para modificar la abertura de salida
H	Tapa de correa trapezoidal	Tapa la correa trapezoidal del accionamiento
I	Bloqueo de la puerta	Bloquea la puerta
M	Cierre	Cierra el recipiente colector (cajón)
N	Recipiente colector	El recipiente colector (cajón) recoge el material triturado
P	Volante manual fijación	Fija la abertura de salida ajustada
Z	Bastidor	Bastidor del aparato

6.3.2 Vista lateral

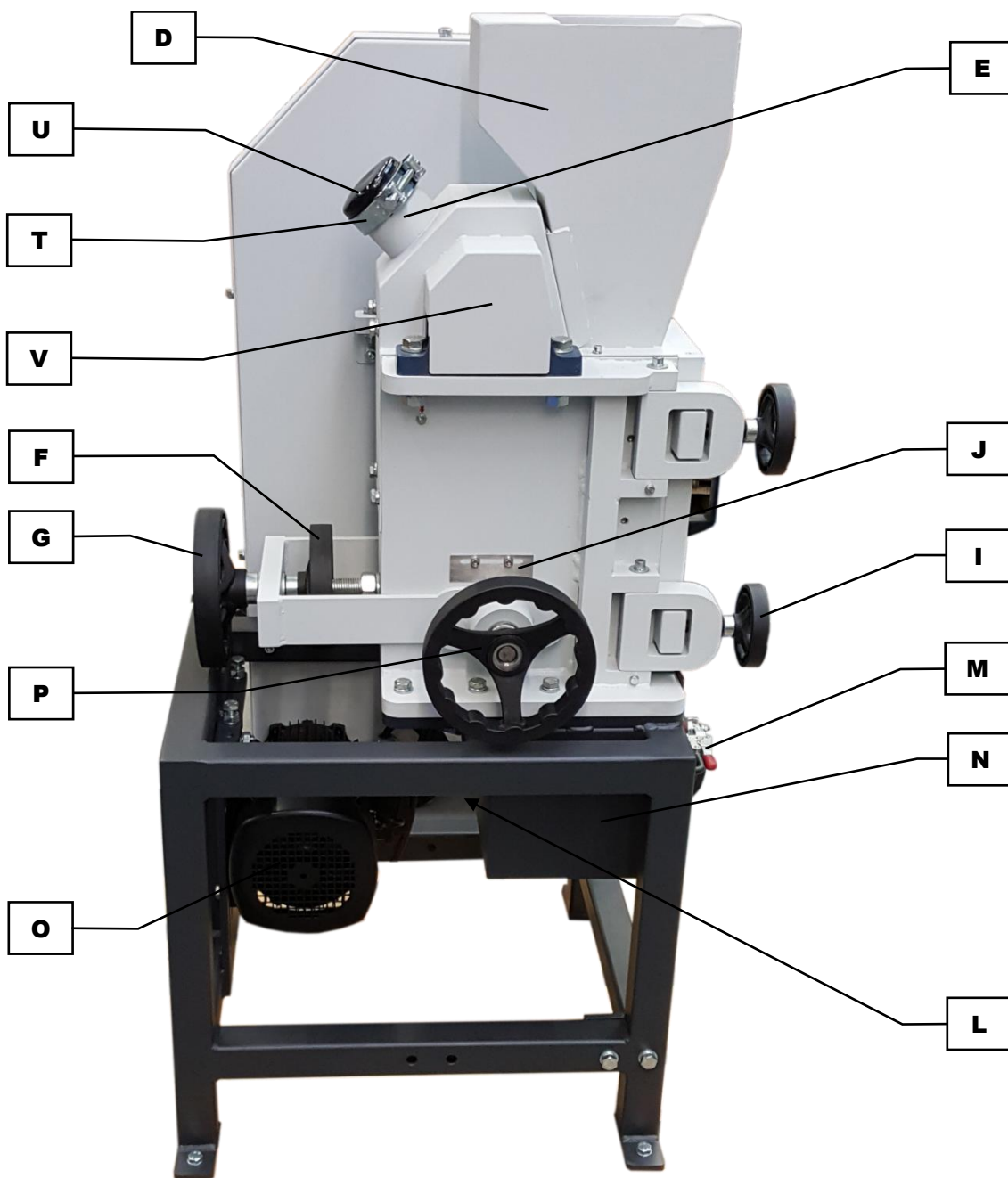

Fig. 8: Vista lateral del aparato

Elemento	Descripción	Funciones
D	Tolva de alimentación	Tolva con protección contra la introducción de las manos durante la alimentación del material a moler
E	Conexión aspiración	Posibilidad de aspiración de polvo durante el proceso de molienda
F	Contratuerca	Para fijar el husillo roscado G
G	Husillo roscado	Para modificar la abertura de salida
I	Bloqueo de la puerta	Bloquea la puerta

J	Escala	Escala para el ajuste de la abertura de salida
K	Indicador	Marca la abertura de salida en la escala
L	Interruptor final de carrera	Para el accionamiento durante la apertura del cajón
M	Cierre	Cierra el recipiente colector (cajón)
N	Recipiente colector	El recipiente colector (cajón) recoge el material triturado
O	Motor de accionamiento	Accionamiento del aparato
P	Volante manual fijación	Fija la abertura de salida ajustada
T	Abrazadera de manguera	Fija la tapa U del dispositivo de aspiración
U	Tapa	Tapa de la boquilla del dispositivo de aspiración
V	Tapa puntos de engrase	Tapa de los puntos de engrase W1 y W2

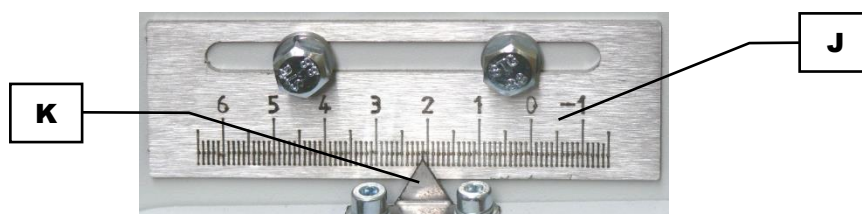

Fig. 9: Escala para ajuste de la abertura de salida

Elemento	Descripción	Funciones
J	Escala	Escala para el ajuste de la abertura de salida
K	Indicador	Marca la abertura de salida en la escala

6.4 Conexión / desconexión

Para conectar al aparato proceda del siguiente modo:

- ⇒ Compruebe que el aparato está correctamente conectado a la red eléctrica.
- ⇒ Desbloquee el interruptor de parada de emergencia (**B**) girándolo en el sentido de las agujas del reloj.
- ⇒ Arranque el aparato pulsando el Interruptor de conexión (**A**) que está al lado.
- ➔ El aparato está conectado y el proceso de molienda arranca de inmediato.

Para desconectar el aparato proceda del siguiente modo:

AVISO El aparato solo se puede desconectar cuando ya no hay material en la cámara de molienda.

- ⇒ Desconecte el aparato presionando el Interruptor de Parada de Emergencia (**B**) situado en el frontal del aparato.
- ➔ El interruptor se engatilla. El aparato está desconectado.

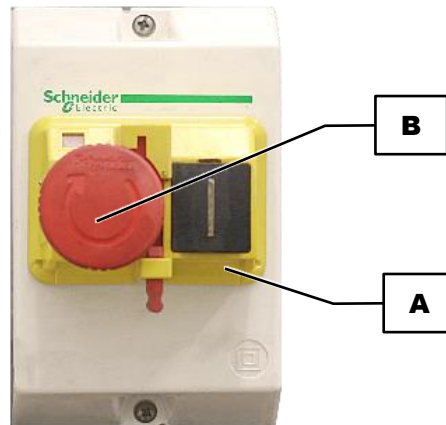

Fig. 10: Interruptor de Parada de Emergencia

6.5 Ajustes

6.5.1 Ajuste de la abertura de salida

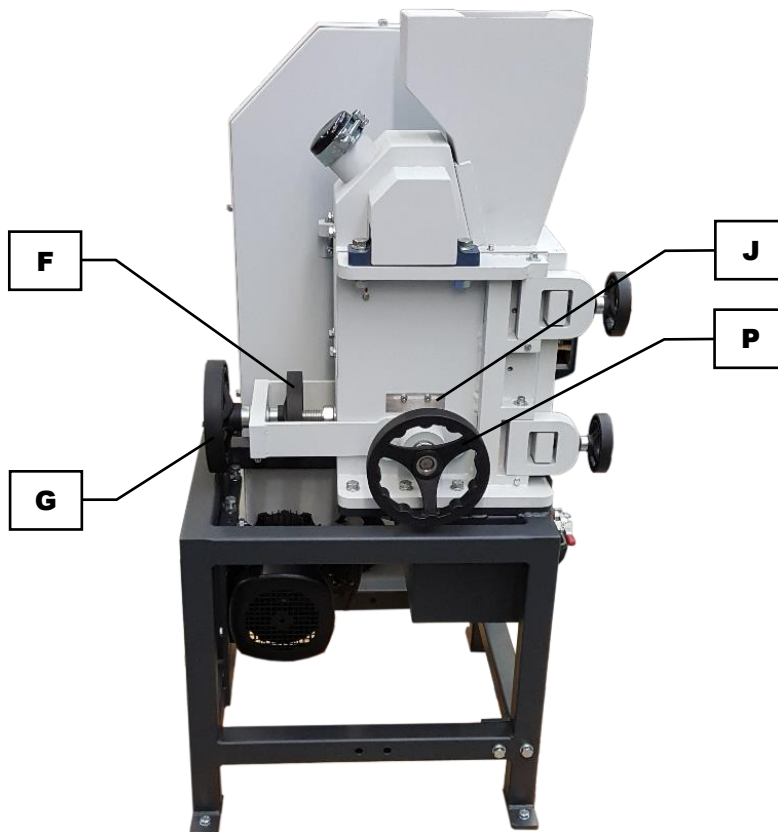

Fig. 11: Ajustar la abertura de salida (posición cero)

- ⇒ Arranque el aparato (sin carga).
- ⇒ Afloje la contratuerca (**F**) en el sentido de las agujas del reloj.
- ⇒ Afloje el tornillo de fijación (**P**) en el sentido contrario de las agujas del reloj.
- ⇒ Gire el husillo roscado (**G**) con cuidado a la derecha hasta que el choque de ambas mandíbulas sea audible.

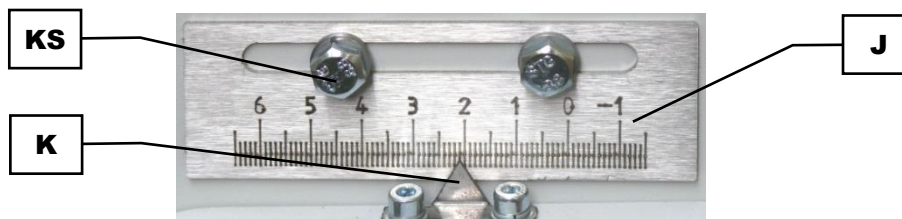

Fig. 12: Desplazar la escala

Si el indicador (**K**) en la escala (**J**) **no** se encuentra en “0”, proceda a desplazar la escala (**J**):

- ⇒ Afloje los dos tornillos de cabeza hexagonal (**KS**).
- ⇒ Desplace la escala (**J**) lateralmente a la posición cero del indicador.
- ⇒ Vuelva a apretar los dos tornillos de cabeza hexagonal (**KS**).
- ⇒ A continuación, ajuste la abertura de salida deseada para el siguiente proceso de trituración.

AVISO La abertura de salida de la BB 250 siempre se debe ajustar **por encima de 0 mm**. En caso de una abertura de salida mínima necesaria abra mínimamente la abertura hasta que el choque de ambas mandíbulas sea audible.

Los componentes mecánicos pueden sufrir daños debido a que se produzca un bloqueo.

6.5.2 Configuración de la abertura de salida

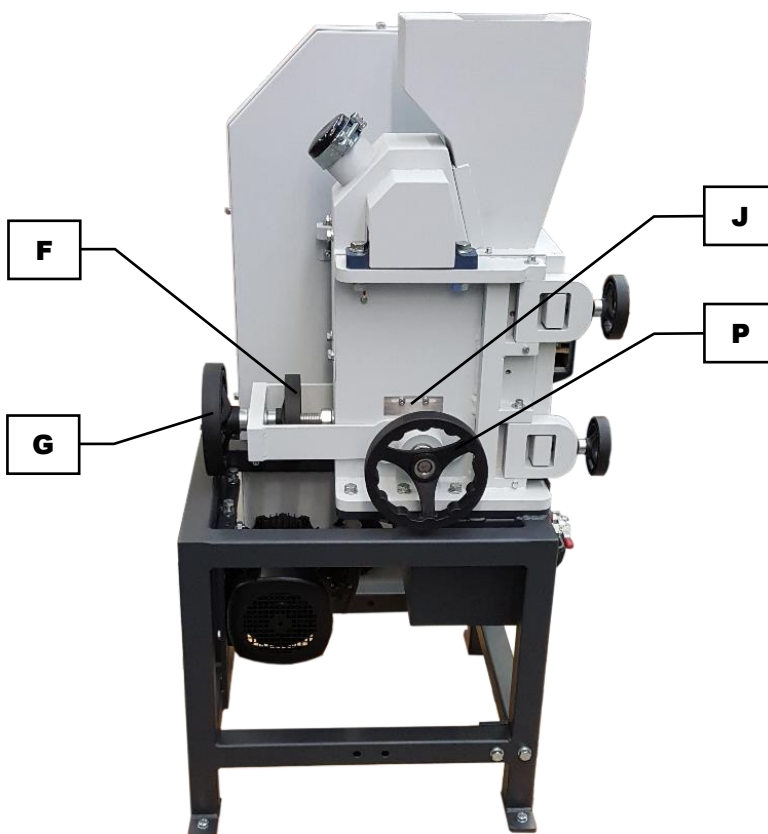

Fig. 13: Ajustar la abertura de salida

- ⇒ Arranque el aparato (sin carga).
- ⇒ Afloje la contratuerca (**F**) en el sentido de las agujas del reloj.
- ⇒ Afloje el tornillo de fijación (**P**) en el sentido contrario de las agujas del reloj.
- ⇒ Reduzca la abertura: gire el husillo roscado (**G**) a la derecha.
- ⇒ Aumente la abertura: gire el husillo roscado (**G**) a la izquierda.

El indicador (K) muestra la abertura de salida aproximada en la escala (J).

AVISO Si en el momento de reajustar la abertura de salida no se mueve el indicador (K), la mandíbula está agarrotada por suciedad. En este caso podrá aflojar la mandíbula girando la contratuerca (F) a la izquierda.

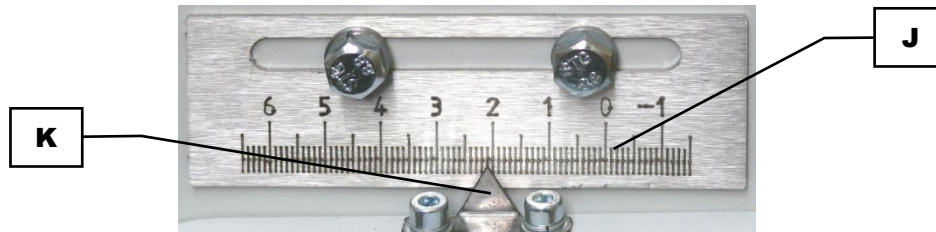

Fig. 14: Escala para ajuste de la abertura de salida

AVISO La abertura de salida máxima sólo debe ser 30 mm .

- ⇒ Apriete la contratuerca (F) en el sentido contrario de las agujas del reloj.
- ⇒ Apriete el tornillo de fijación (P) en el sentido de las agujas del reloj.

6.6 Abrir y cerrar el aparato

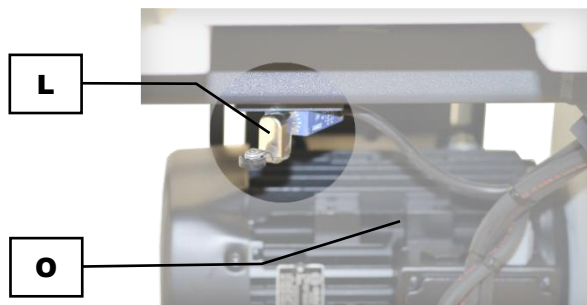

Fig. 15: Interruptor final de carrera detrás del recipiente colector

AVISO Detrás del recipiente colector se encuentra un interruptor final de carrera (L) que, por motivos de seguridad, parará el motor de accionamiento (O), cuando se extraiga el recipiente colector.



Fig. 16: Abrir y cerrar la puerta

Abrir la puerta

- ⇒ Extraiga el recipiente colector (**N**) del bastidor (**Z**) y déjelo aparte.
- ⇒ Abra girando a la izquierda los dos volantes manuales del bloqueo de la puerta (**I**).
- ⇒ Pliegue las dos garras de la puerta (**S**) hacia un lado.
- ⇒ Abra la puerta (**C**).

Cerrar la puerta

- ⇒ Cierre la puerta (**C**).
- ⇒ Repliegue las dos garras de la puerta (**S**) hacia la puerta.
- ⇒ Cierre girando a la derecha los dos volantes manuales del bloqueo de la puerta (**I**).
- ⇒ Introduzca el recipiente colector (**N**) en el bastidor (**Z**).

6.7 Manejo

6.7.1 Arrancar el proceso de trituración

AVISO

N16.0003

Daños en componentes mecánicos

Llenado excesivo de la tolva de alimentación y de la cámara de molienda

- Cuando se carga una cantidad demasiado elevada de material de muestra, se puede producir un mayor desgaste en las mandíbulas y las placas de desgaste así como un bloqueo.
- **No utilice la tolva de alimentación para el almacenamiento del material a moler.**
- **No cargue la cámara de molienda por encima del 65%.**
- **El tamaño máximo del material de muestra no debe superar 120 mm x 90 mm.**
- **Cargue el material de muestra más sólido y de mayor tamaño de forma lenta y paso a paso en la tolva de alimentación.**
- **Eventualmente triture previamente el material de muestra más sólido y de mayor tamaño con una abertura mayor.**

La función de la tolva de alimentación (**D**) consiste en llevar el material a moler a la cámara de molienda, retener salpicaduras del material a moler e impedir la introducción de las manos en la cámara de molienda.

Cargue el material a moler en grandes trozos sólo uno por uno en la tolva de alimentación (**D**). Observe el cambio del ruido de trituración y sólo cargue más material a moler cuando el ruido de trituración haya disminuido considerablemente.

6.7.2 Cargar el material a moler

⚠ PRECAUCIÓN

C10.0045

Lesión del aparato auditivo

Dependiendo del tipo de material, de las mandíbulas utilizadas y del tiempo de trituración, se puede producir un alto nivel de ruido .

- Un exceso de ruido, tanto en intensidad como en duración, puede producir lesiones o daños permanentes en el oído.
- **Tome las medidas necesarias para un aislamiento acústico adecuado o utilice protectores auditivos.**



AVISO ¡Primero arranque la BB 250, antes de comenzar a introducir el material a moler! La BB 250 sólo se debe arrancar con la puerta cerrada y el recipiente colector insertado. La granulometría de entrada máxima no debe superar un tamaño de **120 mm x 90 mm**.

- ⇒ **Con el aparato en funcionamiento**, cargue el material a moler de forma lenta y continua en la tolva de alimentación (**D**), lo que garantiza una trituración más eficaz y más rápida.
- ⇒ Según las características del material alimentado, no se debe cargar una cantidad superior a dos tercios en la cámara de trituración, ya que de lo contrario las mandíbulas pueden bloquearse y el guardamotor desconecta el accionamiento. Una sobrecarga permanente produce un desgaste extremo de las chapas de desgaste en la cámara de trituración.
- ⇒ Durante el proceso de trituración preste atención a la cantidad de material molido en el recipiente colector (**N**). El recipiente colector (**N**) debe vaciarse tan pronto que la cantidad de llenado alcance el 90 % de su volumen.

6.7.3 Retirar el material molido después de la trituración

PRECAUCIÓN

C11.0005

Quemaduras

Calentamiento del material alimentado durante la trituración

- Las superficies calientes del recipiente colector o de la cámara de molienda pueden provocar quemaduras.
- La presencia de material molido caliente en el recipiente colector puede provocar quemaduras.
- **Deje que se enfríe el material molido caliente antes de extraer el recipiente colector y abrir la puerta.**
- **Lleve guantes protectores.**



PRECAUCIÓN

C12.0010

Recipiente colector pesado

Un recipiente colector lleno puede llegar a pesar mucho según la densidad del material molido o el grado de llenado.

- Debido a su peso un recipiente colector lleno puede provocar daños personales en el momento de ser extraído del bastidor.
- **Por regla general, extraiga el recipiente colector del bastidor sólo con las dos manos.**
- **En caso de un recipiente colector pesado, éste sólo se debe extraer del bastidor con ayuda de dos personas.**
- **Lleve guantes protectores.**

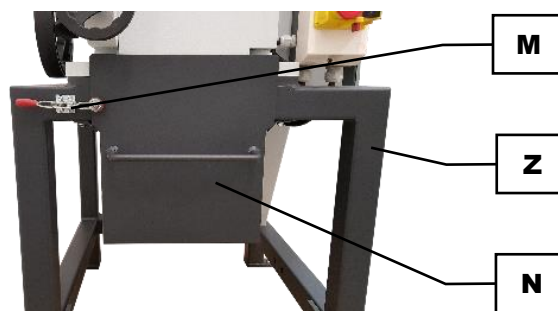

Fig. 17: Recipiente colector

- ⇒ Desconecte la BB 250.
 - ⇒ Abra el cierre **(M)** del recipiente colector **(N)**.
 - ⇒ Extraiga el recipiente colector **(N)** del bastidor **(Z)**.
 - ⇒ Vacíe el material molido del recipiente colector **(N)**.
- ① Para un funcionamiento por lotes o continuo, la BB 250 puede ser equipada posteriormente con una tolva colectora y un recipiente colector de 30 l, disponibles como [accesorio](#) opcional.

AVISO

N17.0004

Daños de componentes mecánicos

Bloqueo de la trituradora con desconexión del motor

- Cuando se carga una gran cantidad de material de muestra más sólido y de grandes trozos, se pueden producir bloqueos debido al tamaño y la geometría de la cámara de molienda.
- Si el aparato no se desconecta a tiempo en caso de un bloqueo, un guardamotor desconectará el motor de accionamiento sobrecargado.
- **Desconecte el aparato inmediatamente en caso de bloqueo y elimine el material molido que causa el bloqueo.**
- **Reduzca la carga del material de muestra en la tolva de alimentación.**
- **Cargue el material de muestra más sólido y de mayor tamaño de forma lenta y paso a paso en la tolva de alimentación.**
- **Eventualmente triture previamente el material de muestra más sólido y de mayor tamaño con una abertura mayor.**

6.7.4 Parar el proceso de trituración

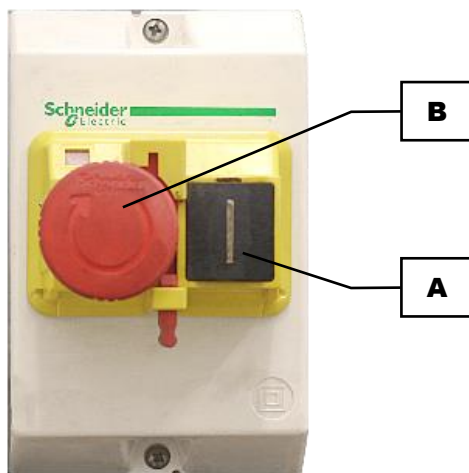

Fig. 18: Interruptor de Parada de Emergencia

AVISO La BB 250 sólo se puede parar, cuando ya no haya ningún material alimentado en la cámara de trituración. De lo contrario, las mandíbulas se pueden bloquear y los componentes mecánicos pueden sufrir daños.

- ⇒ Pulse el interruptor de Parada de Emergencia **(B)** situado en el lado frontal del aparato. El interruptor de Parada de Emergencia **(B)** se enclava e impide un nuevo arranque involuntario.
- ⇒ Para su desbloqueo, gire el interruptor de Parada de Emergencia **(B)** a la derecha para volver a arrancar la BB 250 mediante el interruptor de conexión **(A)**.

7 Limpieza, desgaste y mantenimiento

PRECAUCIÓN

C13.0013

Peligro de lesiones

Reparaciones inadecuadas

- Cualquier reparación no autorizada e inadecuada puede causar lesiones.
- **Las reparaciones del aparato deberán ser realizadas solamente por Retsch GmbH o un representante autorizado, así como por técnicos cualificados del servicio posventa.**
- **¡No realice ninguna reparación no autorizada o inadecuada del aparato!**

7.1 Limpieza

ADVERTENCIA

W6.0003

Peligro de muerte por electrocución

Limpieza con agua de partes bajo corriente

- La realización en el aparato de trabajos de limpieza con agua puede producir lesiones mortales si el aparato no está desconectado de la red eléctrica.
- **Realice en el aparato trabajos de limpieza con agua solamente cuando el aparato esté desconectado de la red eléctrica.**
- **Utilice para la limpieza un trapo humedecido con agua.**
- **¡El aparato no se debe limpiar con agua corriente!**



PRECAUCIÓN

C14.0031

Peligro de lesiones

Limpieza con aire comprimido

- Al utilizar aire comprimido para la limpieza es posible que se proyecten suciedad o restos del material de muestra y que los ojos sufran lesiones.
- **Por principio, durante la limpieza, lleve siempre gafas de protección.**
- **Observe las hojas de datos de seguridad del material de muestra.**



AVISO

N18.0009

Daños en la carcasa y el aparato

Uso de disolventes orgánicos

- Los disolventes orgánicos pueden dañar las piezas de plástico y la pintura.
- **No está permitido el uso de disolventes orgánicos.**

- ⇒ Limpie la carcasa del aparato con un trapo humedecido y, eventualmente, con un detergente habitual para la limpieza del hogar. Preste atención a impedir la entrada de agua o de detergente al interior del aparato.
- ⇒ Limpie la cámara de molienda y las mandíbulas con un cepillo o un pincel. Aspire los restos de material sueltos con una aspiradora industrial.
- ⇒ Como alternativa, la cámara de molienda también se puede limpiar con aire comprimido.

7.1.1 Retirar y montar la tolva de alimentación

⚠ ADVERTENCIA W7.0003

Lesiones personales graves
 Introducir las manos entre las mandíbulas en movimiento en la cámara de molienda

- Una introducción involuntaria de las manos en la cámara de molienda y entre las mandíbulas en movimiento puede causar graves lesiones en las manos.
- **Siempre opere el aparato con la tolva de alimentación montada.**



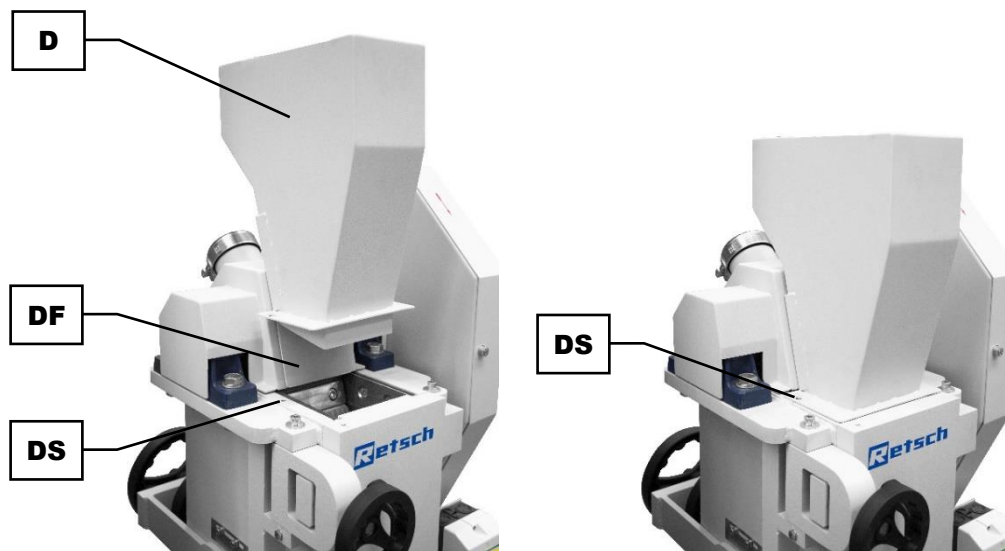

Fig. 19: Retirar y montar la tolva de alimentación

Retirar la tolva de alimentación

- ⇒ Desconecte la BB 250.
- ⇒ Desenchufe la BB 250 de la red eléctrica y asegúrela contra una reconexión.
- ⇒ Afloje el tornillo con hexágono interior M6 (**DS**).
- ⇒ Retire la tolva de alimentación (**D**) hacia arriba.

Montar la tolva de alimentación

- ⇒ Deslice la tolva de alimentación (**D**) desde arriba sobre la chapa guía (**DF**) hacia abajo.
- ⇒ Fije la tolva de alimentación (**D**) mediante el tornillo con hexágono interior M6 (**DS**).

7.1.2 Limpiar la tolva de alimentación

ADVERTENCIA

WB.0003

Lesiones personales graves
Introducir las manos entre las mandíbulas en movimiento en la cámara de molienda

- Una introducción involuntaria de las manos en la cámara de molienda y entre las mandíbulas en movimiento puede causar graves lesiones en las manos.
- **Siempre opere el aparato con la tolva de alimentación montada.**



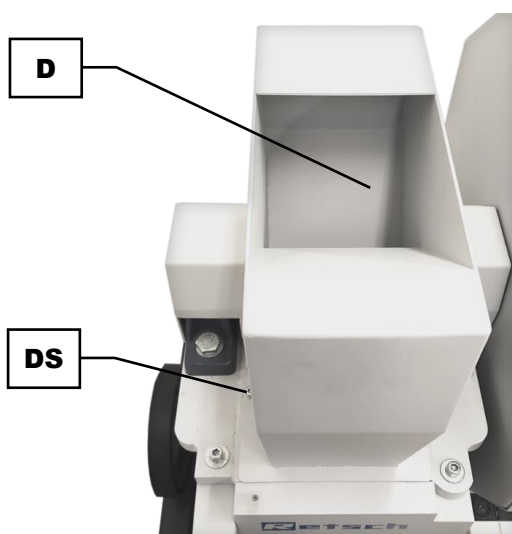

Fig. 20: Limpieza de la tolva de alimentación

- ⇒ Desconecte la BB 250.
- ⇒ Desenchufe la BB 250 de la red eléctrica y asegúrela contra una reconexión.
- ⇒ Afloje el tornillo con hexágono interior M6 (**DS**).
- ⇒ Retire la tolva de alimentación (**D**) hacia arriba.
- ⇒ Limpie la tolva de alimentación (**D**) con aire comprimido.
- ⇒ Adicionalmente puede limpiar la tolva de alimentación (**D**) con un trapo húmedo y un detergente doméstico.
- ⇒ Vuelva a colocar la tolva de alimentación (**D**) en el aparato y fíjela con el tornillo con hexágono interior M6 (**DS**).

7.2 Desgaste

Las mandíbulas pueden estar sometidas a desgaste según la frecuencia del servicio de molienda y la composición del material alimentado. Se debe comprobar regularmente si las mandíbulas (**Q**) y las chapas de desgaste (**R**) presentan desgaste y, eventualmente, proceder a su sustitución.

7.2.1 Sustituir las mandíbulas

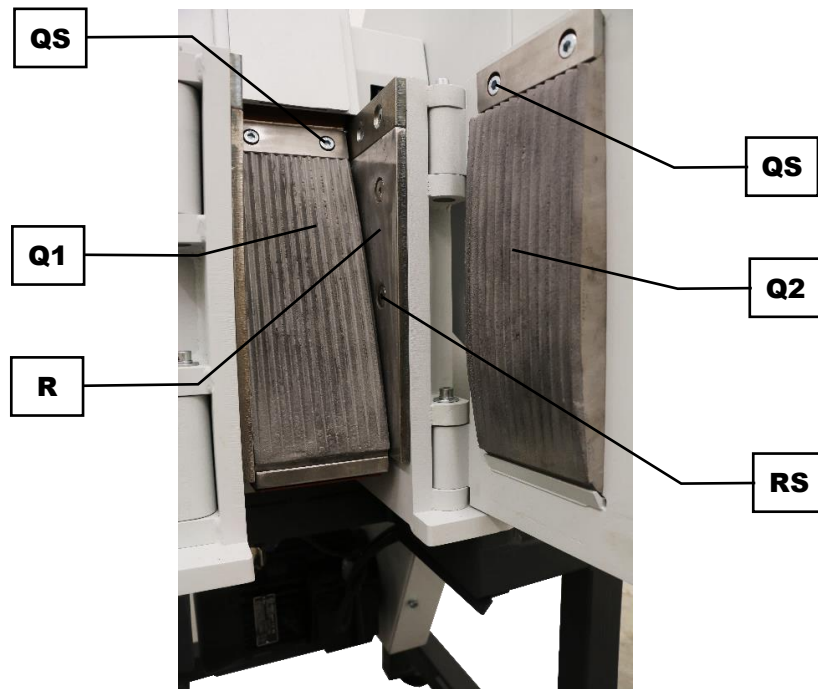

Fig. 21: Sustitución de las mandíbulas

- ⇒ Desconecte la BB 250.
- ⇒ Desenchufe la BB 250 de la red eléctrica y asegúrela contra una reconexión.
- ⇒ Retire la tolva de alimentación. .
- ⇒ Ajuste la abertura de salida a la abertura máxima.

Sustituir la mandíbula de la cámara de molienda

- ⇒ Afloje el tornillo con hexágono interior M10x25 (**QS**) de la mandíbula (**Q1**) situada en la cámara de molienda.
- ⇒ Retire el elemento de apriete y, a continuación, la mandíbula (**Q1**) de la cámara de molienda.
- ⇒ Inserte la nueva mandíbula más larga (**Q1**) en el soporte de fijación de la cámara de molienda con el lado afilado hacia abajo.
- ⇒ Fije la mandíbula (**Q1**) con el elemento de apriete y los tornillos con hexágono interior M10x25 (**QS**). El par de apriete es de **40 Nm**.

Sustituir la mandíbula del lado interior de la puerta

- ⇒ Afloje los tornillos con hexágono interior M10x25 (**QS**) de la mandíbula (**Q**) situada en el lado interior de la puerta.
- ⇒ Retire el elemento de apriete y, a continuación, la mandíbula (**Q2**) del lado interior de la puerta.
- ⇒ Coloque la nueva mandíbula más corta (**Q2**) en el lado interior de la puerta con el lado afilado hacia abajo.
- ⇒ Fije la mandíbula (**Q2**) con el elemento de apriete y los tornillos con hexágono interior M10x25 (**QS**). El par de apriete es de **40 Nm**.
- ⇒ Ajuste la abertura de salida a la abertura necesaria.
- ⇒ Monte la tolva de alimentación.

7.2.2 Sustituir las chapas de desgaste

Sustituir las chapas de desgaste de la cámara de molienda

Si fuera necesario, también sustituya las chapas de desgaste (R):

- ⇒ Afloje los tornillos de cabeza avellanada con hexágono interior M10x25 (RS) de las chapas de desgaste (R) y extraiga las chapas de desgaste (R) de la cámara de molienda.
- ⇒ Coloque las nuevas chapas de desgaste (R) lateralmente en la cámara de molienda.
- ⇒ Fije las chapas de desgaste (R) con los tornillos de cabeza avellanada con hexágono interior M10x25 (RS) y asegure la unión por tornillo con Loctite 241.

7.3 Mantenimiento

7.3.1 Lubricación del aparato

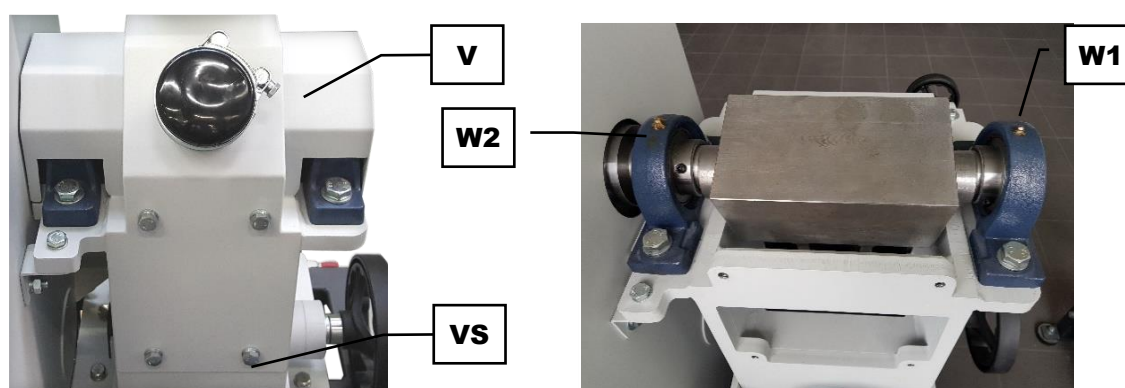

Fig. 22: Puntos de engrase

AVISC La BB 250 se debe engrasar regularmente. Existen dos puntos de engrase (W1, W2) en el aparato. Utilice la engrasadora que forma parte del suministro para realizar el engrase.

Se necesitan las siguientes cantidades de grasa después de un determinado intervalo:

Punto de engrase	Cantidad (gramos)	Intervalo (horas de servicio)	Estado operativo
W1	7	60	Parada
W2	7	60	Parada

AVISC Utilice una grasa de color natural, saponificado a base de litio (exento de grafito). Junto con la BB 250 encontrará la grasa Shell Gadus S2 V220 2.

Engrasar los puntos de engrase (W1, W2) debajo de la tapa

- ⇒ Desconecte la BB 250.
- ⇒ Desenchufe la BB 250 de la red eléctrica y asegúrela contra una reconexión.
- ⇒ Retire la tolva de alimentación.
- ⇒ Suelte los cuatro tornillos de cabeza hexagonal M10x25 (VS) de la tapa (V) en el lado posterior del aparato.
- ⇒ Retire la tapa (V) del aparato.
- ⇒ Coloque la engrasadora sucesivamente en los puntos de engrase (W1, W2) y aplique la cantidad de grasa correspondiente en cada punto de engrase.
- ⇒ Vuelva a colocar la tapa (V) en el aparato.

7.3.2 Comprobar el interruptor final de carrera

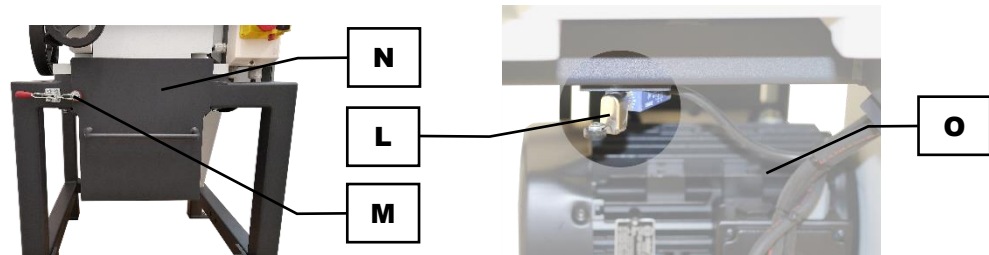

Fig. 23: Comprobar el interruptor final de carrera

AVISO Se debe comprobar regularmente cada **6 meses** la función del interruptor final de carrera (**L**).

Realizar la comprobación del interruptor final de carrera

- ⇒ Conecte la BB 250 (marcha sin carga).
- ⇒ Abra el cierre (**M**) del recipiente colector (**N**).
- ⇒ Extraiga el recipiente colector (**N**).

Resultado: el interruptor final de carrera (**L**) **debe desconectar** el motor de accionamiento (**O**).

- ⇒ Vuelva a introducir el recipiente colector (**N**) en el bastidor.

Resultado: El motor de accionamiento (**O**) **no arranca**. Una reconexión sólo será posible mediante el interruptor de conexión.

- ⇒ Cierre el dispositivo de cierre (**M**) del recipiente colector (**N**).
- ⇒ Conecte la BB 250 con el interruptor de conexión.

8 Devolución para servicio y mantenimiento



Fig. 24: Albarán de devolución de mercancías

Solamente se podrán recepcionar aparatos y accesorios de Retsch GmbH para su reparación, mantenimiento o calibración si el albarán de devolución de mercancías incluido el certificado de no objeción está correcta y completamente cumplimentado.

- ⇒ Descargue el albarán de devolución de mercancías desde la sección de descarga "Otros" en la página web de Retsch GmbH (<http://www.retsch.es/es/descarga/informaciones-otros/>).
- ⇒ En caso de una devolución de un aparato, coloque el albarán para la mercancía a devolver en el exterior del embalaje.

Retsch GmbH se reserva el derecho a rechazar la recepción y a devolver el envío correspondiente con cargo al remitente para impedir cualquier riesgo para la salud del personal del Servicio Técnico.

9 Accesorios

La información sobre accesorios disponibles así como los manuales de servicio correspondientes se puede consultar directamente en la página de Internet de Retsch GmbH (<https://www.retsch.es>) en el apartado "Descarga" del aparato.

La información sobre piezas de desgaste y pequeños accesorios se encuentra en el catálogo general de Retsch GmbH, el cual también está disponible en la página de Internet.

En caso de cualquier duda sobre repuestos, rogamos que se ponga en contacto con el representante de Retsch GmbH en su país o directamente con Retsch GmbH.

10 Eliminación

En caso de eliminación se deben cumplir las normas legales correspondientes. A continuación, se relaciona información para la eliminación de dispositivos eléctricos y electrónicos en la Unión Europea.

En la Unión Europea la eliminación de dispositivos eléctricos está fijada por regulaciones nacionales basadas en la directiva de la UE 2012/19/EU sobre dispositivos usados eléctricos y electrónicos (WEEE).

De acuerdo con esta directiva, ningún dispositivo suministrado a partir del 13-08-2005 en el ámbito de *business-to-business*, en el que se encuentra este producto, se puede eliminar con la basura doméstica o municipal. Para que quede constancia de ello los dispositivos llevan la siguiente etiqueta de contenedor tachado.

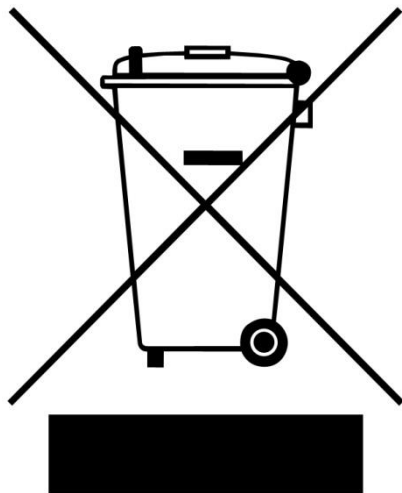

Fig. 25: Etiqueta de contenedor tachado

Como las normas de eliminación dentro de la Unión Europea y en todo el mundo pueden variar de un país a otro, rogamos que se ponga directamente en contacto con su suministrador en caso de necesidad.

En Alemania, la obligatoriedad de etiquetado está en vigor desde el 23-3-2006. A partir de esa fecha, el fabricante ha de ofrecer una posibilidad de retirada adecuada para todos los aparatos suministrados desde el 13-08-2005. Para todos los aparatos suministrados antes del 13-08-2005, la responsabilidad de utilizar el método de eliminación adecuado recae en el usuario final.

11 Index

A

abertura de salida	
ajustar.....	32
abertura de salida.....	12
ajustar.....	31
configurar.....	32
abertura de salida	
máxima.....	33
Accesorios.....	44
Agua de condensación.....	17
ajuste de la abertura de salida.....	30
Ajustes.....	31
Albarán de devolución de mercancías.....	43
Almacenamiento provisional.....	17
Altura de emplazamiento.....	18
Año de fabricación.....	20
Aparato	
abrir.....	33
cerrar.....	33
aspiración.....	28, 29
aviso de advertencia.....	7
advertencia.....	7
aviso.....	8
peligro.....	7
precaución.....	8

B

bastidor.....	28
bloqueo de la puerta.....	28, 29, 34

C

Calibración.....	43
cámara de molienda	
mandíbula.....	40
campo de aplicación del aparato.....	26
CEM.....	13
Certificado de no objeción.....	43
chapas de desgaste.....	39
sustitución.....	41
cierre.....	28, 30
Cláusula de exención de responsabilidad.....	6
Código de barras.....	20
coeficientes de ruido.....	12
Colocación.....	16
Colocación del aparato.....	22
Compatibilidad electromagnética.....	13
comprobar el interruptor final de carrera.....	42
Conexión / desconexión.....	30
Conexión eléctrica.....	19
contratuera.....	28, 29
cualificaciones del personal y del grupo de destinatarios de este manual de instrucciones	10

D

Daños de transporte.....	16
--------------------------	----

Datos técnicos.....	12
Denominación del aparato.....	20
Derecho de garantía.....	9
Derechos de autor.....	6
Desconexión de la red de alimentación.....	21
Desgaste.....	37, 39
Devolución.....	16
para servicio y mantenimiento.....	43
Dimensión de los fusibles.....	20
dimensiones	
altura.....	13
anchura.....	13
profundidad.....	13
Dimensiones.....	13
Dirección del fabricante.....	20
Dirección del servicio posventa.....	9
Disolventes orgánicos.....	37
dispositivo de aspiración.....	23
abrazadera de manguera.....	30
boquilla.....	23
tapa.....	30
dispositivo de protección.....	33
Dispositivos de protección.....	12

E

elemento de apriete	
mandíbula.....	40
Eliminación.....	45
Embalaje.....	16, 43
Emisiones.....	12
engrasadora.....	41
engrasadora.....	24
escala.....	30
ajuste de la abertura de salida.....	33
desplazar.....	32
Escala	
posición cero.....	32
estado de revisión.....	6
Etiqueta de contenedor tachado.....	20, 45
Explicaciones sobre los avisos de seguridad.....	7

F

fijación de la abertura de salida.....	28, 30
finura final.....	26
Flecha de sentido de giro.....	19
Formulario de confirmación para el propietario.....	11
frecuencia.....	19
Frecuencia de red.....	20
Funcionamiento.....	11
funcionamiento de larga duración.....	26

G

Gama de temperatura.....	18
Garantía.....	16
garra de la puerta.....	34
grado de dureza del material alimentado.....	14

Granulometría de entrada.....	14	Modo de funcionamiento	26
grasa	24, 41	motor de accionamiento.....	30
grupo de destinatarios	8	N	
guardamotor	12	nivel de emisión referente al puesto de trabajo .	12
H		nivel de ruido.....	13, 34
Humedad relativa del aire.....	18	nivel equivalente de ruido continuo	12
máxima.....	18	normas de actuación.....	7
husillo roscado	28, 29	Normas de eliminación	45
I		Notas referentes al manual de instrucciones	6
indicador	30	Número de artículo	20
instrucciones de reparación.....	6, 9	Número de serie	20
Instrucciones de seguridad generales.....	8	O	
Intensidad de corriente	20	Oscilaciones de temperatura	17
interruptor de conexión	28, 36	P	
interruptor de desconexión	28, 36	palet de transporte	
interruptor de Parada de Emergencia	36	fijación	22
Interruptor de Parada de Emergencia	31	Parada de Emergencia	28
interruptor final de carrera	12, 30, 33	Patas del aparato.....	22
interruptor final de carrera		Pequeños accesorios.....	44
comprobar	42	persona responsable de la seguridad.....	8
L		personal de montaje	10
lado interior de la puerta		personal operativo	10
mandíbula	40	peso	13
Leq	12	Peso.....	13, 20
lesión del aparato auditivo	13, 34	Piezas de desgaste.....	44
levantar		placa de características	19
con equipo de elevación	17	Placa de características.....	20
limpieza		descripción	20
aire comprimido.....	39	plano de colocación	15
detergente doméstico.....	39	Plano de montaje	15
Limpieza	37	Potencia	20
Loctite 241	41	Potencia nominal	13
lugar de colocación		primera puesta en servicio.....	24
requisitos	13	engrasar	24
Lugar de colocación		Primera puesta en servicio	21
requisitos	18	proceso de trituración	
M		arrancar	34
mandíbulas		parar	36
sustitución	40	Protección por fusible externa	19
Manejo	34	puerta	28
Manejo del aparato.....	25	abrir	34
mantenimiento		cerrar	34
lubricación	41	puntos de engrase	24, 41
Mantenimiento	11, 37, 41, 43	tapa.....	30
manual de instrucciones	6, 8	Q	
Manual de instrucciones	11	quemaduras	35
Marca CE	20	R	
Marca UKCA.....	20	recipiente colector	28, 30, 35
Material a moler		Reclamación	16
cargar	34	Reclamaciones	16
material alimentado		Red eléctrica	19
caliente	35	reparación	37
Material molido		Reparación.....	9, 43
retirar	35	Repuestos	44
materiales de molienda.....	26	responsabilidad del propietario	10
		Retirada el fabricante.....	45

Ruidos de trituración 13

S

Sentido de giro incorrecto motor 19

Shell Gadus 24

signos 7

signos y símbolos 7

símbolos 7

superficie de apoyo

anchura 13

profundidad 13

Superficie de apoyo necesaria 13

sustituir las chapas de desgaste 41

sustituir las mandíbulas 40

T

tapa de correa trapezoidal 28

Temperatura ambiente 18

tensión 19

tiempo de operación 12

Tipo de fusibles 20

Tipo de protección 12

tolva de alimentación 28, 29, 40

montar 38

retirar 38

Tolva de alimentación

limpiar 39

montar 38

retirar 38

Transporte 16

carretilla de horquilla elevadora 17

U

Uso de la máquina conforme a la aplicación

prescrita 25

usuarios 10

V

Versión de voltaje 20

Vibraciones 21

vista frontal 27

Vista frontal 27

vista lateral 29

Vista lateral 29

Vistas del aparato 27

volumen de la cámara de molienda 14

TRITURADORA DE MANDÍBULAS

BB 250 | 21.001.xxxx

DECLARACIÓN UE DE CONFORMIDAD

Por la presente declaramos, representados por el firmante, que el equipo arriba mencionado cumple con las siguientes directivas y normas armonizadas:

Directiva europea de máquinas 2006/42/CE

Normas aplicadas, en concreto:

DIN EN ISO 12100	Seguridad de las máquinas – Principios generales para el diseño
DIN EN ISO 13849-1	Seguridad de máquinas - partes del sistema de mando relativas a la seguridad
DIN EN 60204-1	Seguridad de máquinas - equipamiento eléctrico de las máquinas

Compatibilidad electromagnética 2014/30/UE (probado a 400 V, 50 Hz)

Normas aplicadas, en concreto:

EN 55011	Equipos industriales, científicos y médicos. Características de las perturbaciones radioeléctricas. Límites y métodos de medición
DIN EN 61326-1	Material eléctrico para medida, control y uso en laboratorio - Requisitos CEM

Restricción de las sustancias peligrosas (RoHS) 2011/65/UE

Persona autorizada para compilar la documentación técnica:

Julia Kürten (documentación técnica)

Por lo demás, por la presente declaramos que la documentación técnica relevante para el equipo arriba mencionado ha sido elaborada de acuerdo con el anexo VII, parte A de la directiva de máquinas y nos comprometemos a presentar esta documentación previa solicitud a las autoridades de supervisión del mercado.

En caso de una modificación del equipo que no se haya acordado previamente con la empresa Retsch GmbH, así como de la utilización de piezas de recambio o accesorios no homologados, esta declaración perderá su validez.

Retsch GmbH

Haan, 09/2023



Dr. Stefan Mähler, Director técnico





Derechos de autor

© Copyright by
Retsch GmbH
Retsch-Allee 1-5
42781 Haan
Alemania