

Mode d'emploi
Cyclone et système d'aspiration SM 300



  Traduction

Retsch[®]

Copyright

© Copyright by
Retsch GmbH
Haan, Retsch-Allee 1-5
D-42781 Haan
Federal Republic of Germany

1	Indications relatives au mode d'emploi	4
1.1	Explications relatives aux avertissements en matière de sécurité	5
1.2	Consignes de sécurité générales	6
1.3	Réparations.....	8
2	Confirmation (formulaire pour l'exploitant)	9
3	Montage et utilisation du cyclone.....	9
3.1	Montage du cyclone.....	9
3.1.1	Mise en place de l'adaptateur pour les bouteilles à col large	14
4	Mise au rebut	15
5	Indice	16

1 Indications relatives au mode d'emploi

Ces instructions de service sont des instructions techniques pour le maniement sûr de l'appareil et contiennent toutes les informations nécessaires concernant les domaines mentionnés dans la table des matières. Cette présente documentation technique est un ouvrage à consulter et contient des instructions d'apprentissage. Les chapitres individuels sont clos en soi.

La connaissance des chapitres décisifs est la condition pour la manipulation sûre et conforme aux dispositions de l'appareil (pour les groupes cibles respectifs et définis selon le domaine).

Ces instructions de service ne contiennent pas d'instructions de réparations. Lors d'éventuels défauts ou de réparations nécessaires, veuillez vous adresser à votre fournisseur ou directement à la société Retsch GmbH.

Il ne s'y trouve aucune information en matière de technique d'application susceptible de se référer aux échantillons à traiter ; il est toutefois possible de les consulter dans l'Internet sur la page de l'appareil respectif sous www.retsch.com.

Modifications

Sous réserve de modifications techniques.

Droits d'auteur

La retransmission ou la reproduction de cette documentation, son exploitation et la communication de son contenu ne sont autorisées qu'avec l'autorisation formelle de la Retsch GmbH.

Toutes les infractions obligent au paiement de dommages et intérêts.

1.1 Explications relatives aux avertissements en matière de sécurité

Dans ce mode d'emploi, nous vous mettons en garde avec les consignes de sécurité suivantes:

Si vous n'observez pas ces avertissements en matière de sécurité, cela peut être à l'origine de **graves préjudices corporels**. Nous vous avertissons avec les pictogrammes d'avertissement suivants et les contenus correspondants.



AVERTISSEMENT

Nature du risque / du dommage corporel

Source du risque

- Conséquences possibles si les risques sont ignorés.
 - **Instructions et remarques permettant d'éviter les risques.**
-

Dans le texte courant ou dans les instructions concernant les actions, nous utilisons en supplément le champ suivant qui contient le mot signal :



AVERTISSEMENT

Si vous n'observez pas ces avertissements en matière de sécurité, cela peut être à l'origine de **préjudices corporels moyens ou faibles**. Nous vous avertissons avec les pictogrammes d'avertissement suivants et les contenus correspondants.



PRUDENCE

Nature du risque / du dommage corporel

Source du risque

- Conséquences possibles si les risques sont ignorés.
 - **Instructions et remarques permettant d'éviter les risques.**
-

Dans le texte courant ou dans les instructions concernant les actions, nous utilisons en supplément le champ suivant qui contient le mot signal :



PRUDENCE

En cas d'éventuels **dommages matériels**, nous vous informons avec le mot « Remarque » et les contenus correspondants.

REMARQUE

Nature du dommage matériel

Source du dommage matériel

- Conséquences possibles si la remarque n'est pas observée.
 - **Instructions et remarques permettant d'éviter le dommage matériel.**
-

Dans le texte courant ou dans les instructions concernant les actions, nous utilisons en supplément le mot signal suivant :

REMARQUE

1.2 Consignes de sécurité générales



PRUDENCE

Lire les instructions de service

Non observation des instructions de service

- Des préjudices corporels peuvent se présenter si ces instructions de service ne sont pas observées.
- **Il est impératif de lire les instructions de service avant l'utilisation de l'appareil.**
- **Avec le pictogramme placé à droite, nous attirons l'attention sur la nécessité d'avoir pris connaissance de ces instructions de service.**



Groupe cible : toutes les personnes qui ont à faire avec la machine d'une manière quelconque.

Cette machine est un produit moderne et performant de la Retsch GmbH et se trouve à la pointe de la technique. Lorsque l'on manie la machine conformément aux fins d'utilisation et que l'on connaît la documentation technique présentée ici, son fonctionnement est absolument sûr.

En tant qu'exploitant, vous devez veiller à ce que les personnes chargées de travailler sur la machine :

- aient pris connaissance de et compris toutes les consignes relatives au domaine de la sécurité,
- connaissent, avant le début du travail, toutes les instructions opératoires et les prescriptions du groupe cible pertinentes pour elles et
- aient accès à tout moment et sans problèmes à la documentation technique de cette machine.
- Vous devez veiller à ce que le nouveau personnel soit, avant le début du travail sur la machine, familiarisé avec le maniement sûr et conforme aux fins d'utilisation, soit par instruction orale d'une personne compétente et / ou par la présente documentation technique.
- Une manipulation inappropriée peut conduire à des dommages corporels, matériels et à des blessures. Vous êtes responsable de votre propre sécurité et de celle de vos employés.
- Veillez à ce qu'aucune personne non autorisée n'ait accès à la machine.

Pour votre propre sécurité, exigez de vos employés de vous confirmer qu'ils ont été initiés au maniement de la machine. Vous trouverez l'ébauche d'un formulaire correspondant après le chapitre Sécurité.



PRUDENCE

Modification sur la machine

- Les modifications sur la machine peuvent mener à des dommages corporels.
- **N'exécutez aucune modification sur la machine et utilisez exclusivement les pièces de rechange et les accessoires autorisés par la société Retsch.**

REMARQUE

Modification sur la machine

- La déclaration de conformité de Retsch sur les directives européennes perd sa validité.
 - Vous perdez toutes vos revendications de garantie.
 - **N'exécutez aucune modification sur la machine et utilisez exclusivement les pièces de rechange et les accessoires autorisés par la société Retsch.**
-

1.3 Réparations

Ce mode d'emploi ne comprend pas d'instructions de réparation. Pour votre propre sécurité, nous vous prions, en cas d'éventuelles réparations, de vous adresser uniquement à la Retsch GmbH ou à un représentant agréé ainsi qu'aux techniciens de maintenance Retsch.

Dans un tel cas, veuillez informer :

L'agence Retsch dans votre pays
Votre fournisseur
Directement la société Retsch GmbH

L'adresse de votre service après vente :

--

2 Confirmation (formulaire pour l'exploitant)

Ces instructions de service contiennent des remarques fondamentales qui doivent absolument être observées par pour le fonctionnement et la maintenance de l'appareil. L'opérateur ainsi que par le personnel spécialisé compétent pour l'appareil doivent les avoir lues absolument avant la mise en service de l'appareil. Ces instructions de service doivent rester disponibles et accessibles en permanence sur le lieu d'utilisation.

Par ce présent formulaire, l'opérateur de l'appareil conforme à l'exploitant (au propriétaire) qu'il a été suffisamment initié dans le maniement et la maintenance de l'installation. L'opérateur a reçu ces instructions de service, en a pris connaissance et dispose suite à cela de toutes les informations nécessaires au fonctionnement sûr et s'est suffisamment familiarisé avec l'appareil.

En tant qu'exploitant et pour votre propre protection, vous devriez exiger de vos employés de vous confirmer qu'ils ont été initiés dans le maniement de la machine.

J'ai pris connaissance de tous les chapitres de ces instructions de service ainsi que de toutes les consignes de sécurité et de tous les avertissements.

Opérateur

Nom, Prénom (en lettres majuscules)

Position dans l'entreprise

Signature

Technicien de service ou exploitant

Nom, Prénom (en lettres majuscules)

Position dans l'entreprise

Lieu, date et signature

3 Montage et utilisation du cyclone

3.1 Montage du cyclone

 **PRUDENCE**

1.V0014

Blessures sur les membres

Le couteau est en rotation

- Il existe un risque de blessure pour les mains et les pieds.
- **Ne pas maintenir les mains ou les pieds dans les ouvertures de l'appareil lorsque l'appareil est enclenché.**
- **Débrancher le connecteur de réseau secteur avant de procéder au nettoyage ou à une transformation constructive.**



 **PRUDENCE**

2.V0001

Risque de sectionnement des doigts

Engagement des mains dans le rotor en rotation

- Un engagement des mains par inadvertance dans le compartiment de broyage et dans le rotor en rotation.
- **Ne jamais connecter l'appareil au réseau de courant sans bride d'évacuation.**
- **Faire fonctionner l'appareil seulement avec la bride d'évacuation.**

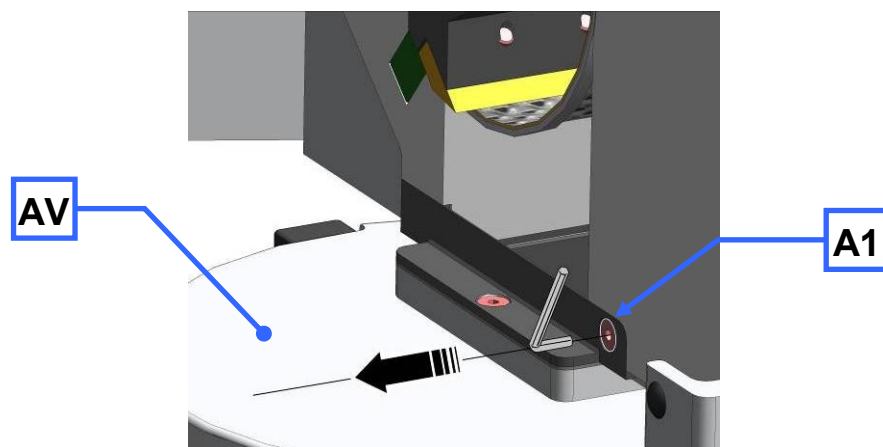

Figure 1 : Suppression de la bride d'évacuation

- Déconnecter l'appareil du réseau électrique du secteur.
- Dévisser la vis (**A1**).
- Dévisser la bride d'évacuation (**AV**).

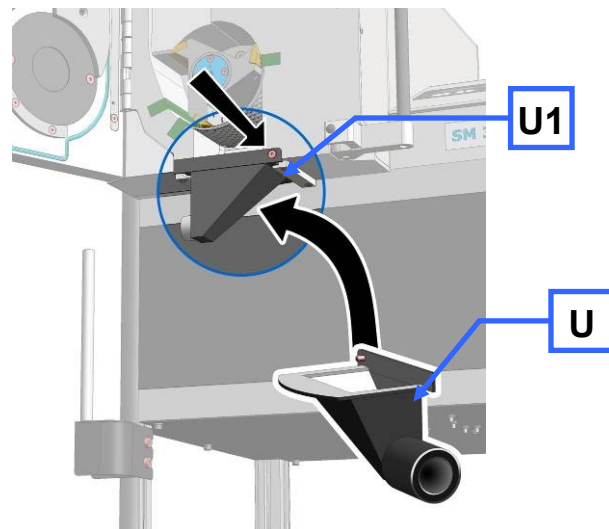

Figure 2 : Fixation de la bride d'évacuation

- Mettre le dispositif d'aspiration des poussières (U) en place.
- Visser fermement la vis (U1).

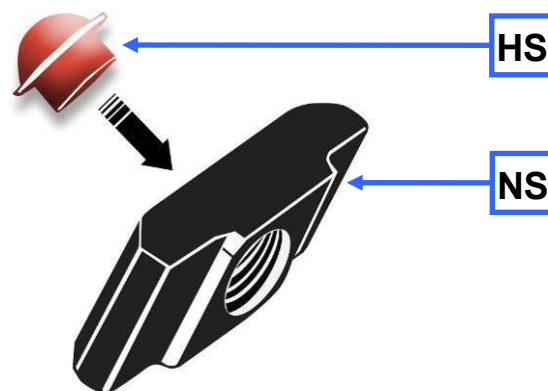

Figure 3 : Mettre le bouchon de maintien en place pour la clavette rainurée

- Insérer le bouchon de maintien (HS) dans la face arrière (surface plane) de la clavette rainurée (NS).

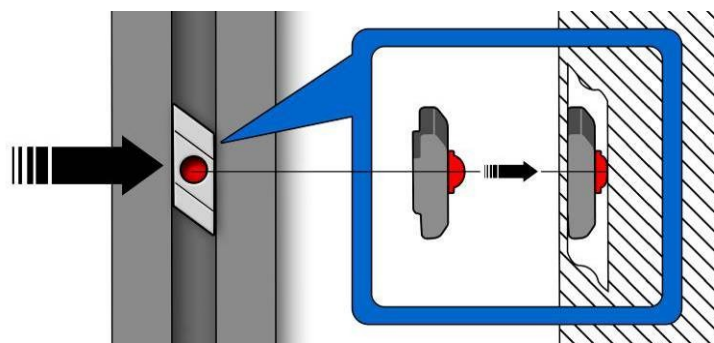

Figure 4 : Mise en place de la clavette rainurée

- Insérer la la clavette rainurée munie du bouchon de maintien dans le profilé en aluminium.

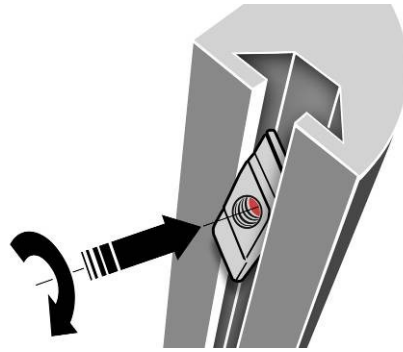

Figure 5 : Tourner la clavette rainurée

- Presser la clavette rainurée contre la résistance du bouchon de maintien et tourner la clavette rainurée dans la position montrée.
- Insérer la seconde clavette rainurée de la même manière.

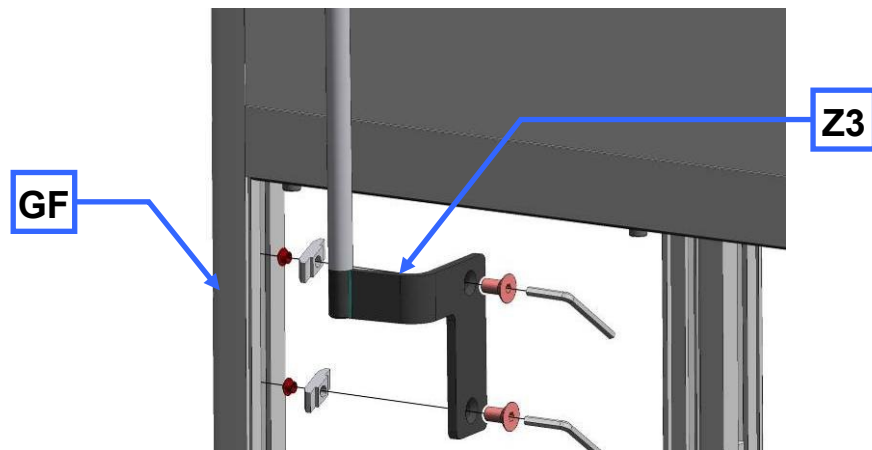

Figure 6 : Fixation de la console pour le cyclone

- Fixer la console pour le cyclone (Z3) sur le pied avant gauche du bâti (GF).

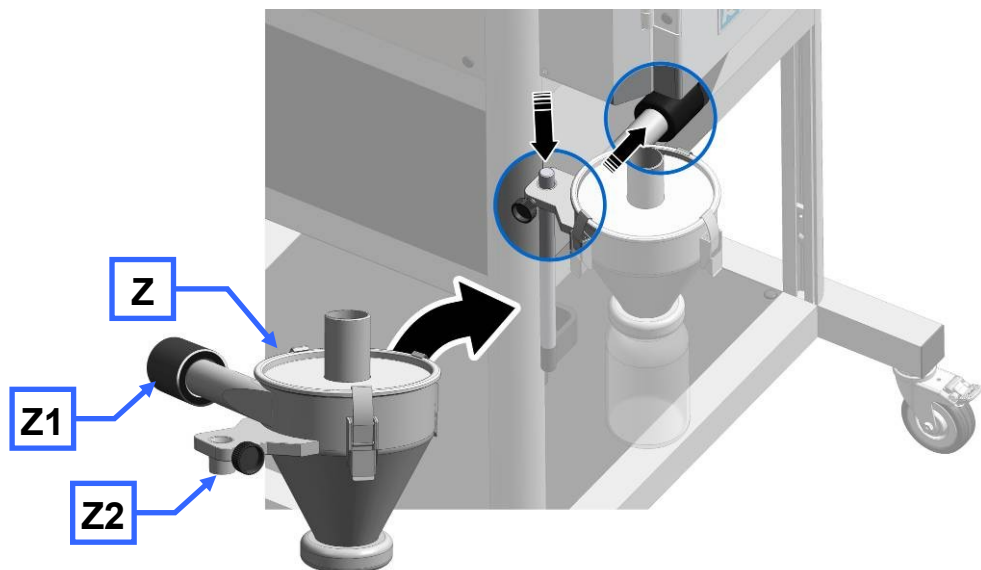

Figure 7 : Installation du cyclone

- Placer le cyclone (Z2) sur la tige de support de la console de cyclone.
- Tourner le tube latéral vers la bride d'évacuation et pousser l'accouplement (Z1) sur la tubulure de raccordement sur la bride d'évacuation.

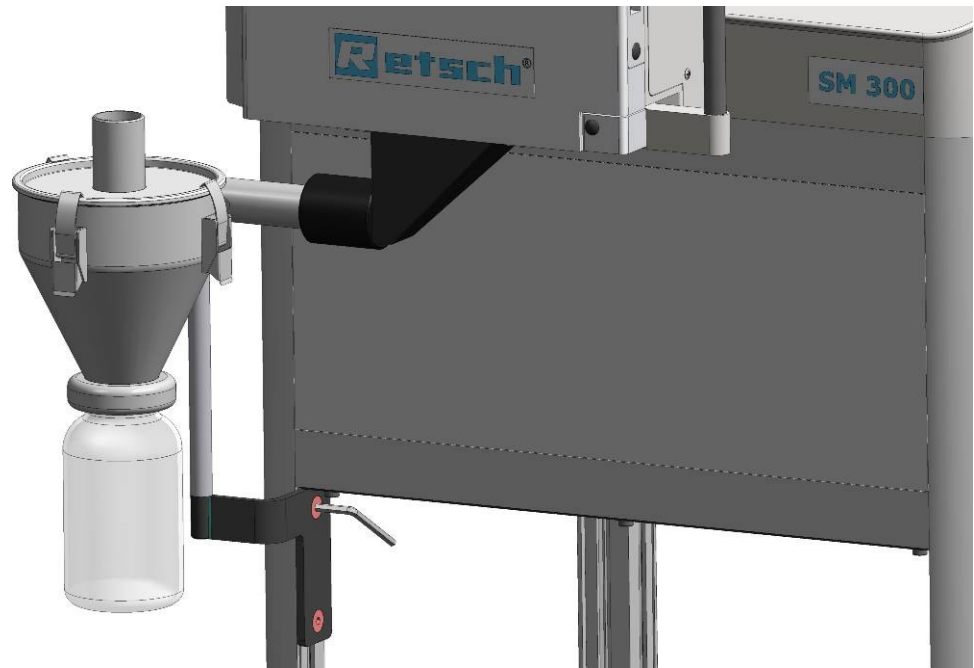

Figure 8 : Cyclone monté

⚠ PRUDENCE

Il convient de lire les instructions de service jointes à l'aspirateur avant l'utilisation de l'aspirateur industriel.

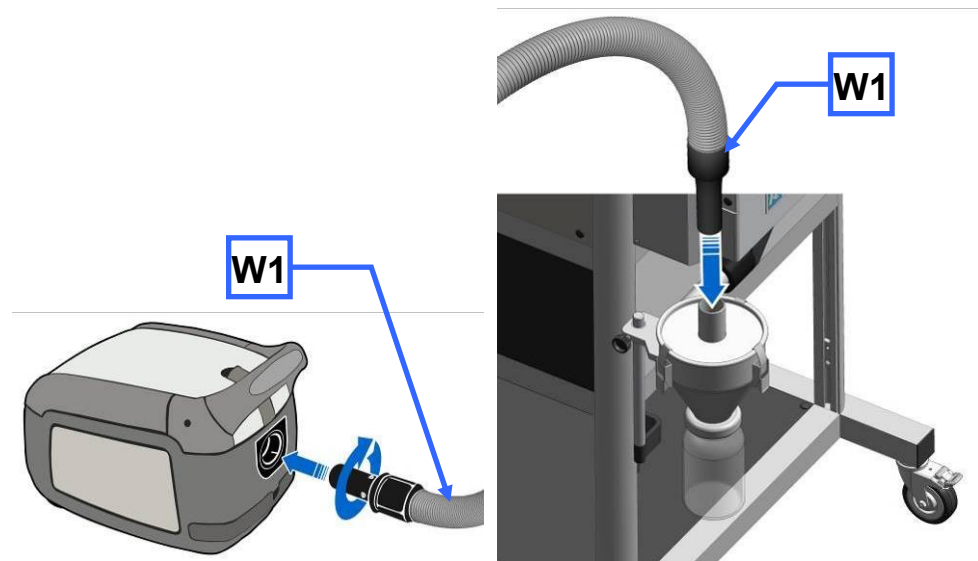

Figure 9 : Raccordement de l'aspirateur industriel

- Emboîter le raccord de l'aspirateur industriel (**W1**) dans l'ouverture supérieure sur le cyclone.

3.1.1 Mise en place de l'adaptateur pour les bouteilles à col large

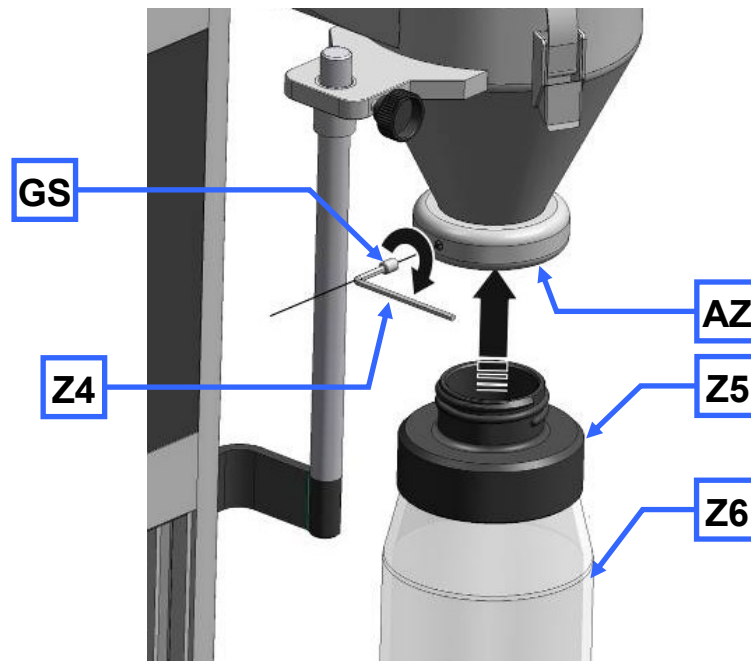

Figure 10 : Mise en place de l'adaptateur pour les bouteilles à col large

- Insérer l'adaptateur pour les bouteilles à col large (**Z5**) dans l'ouverture de sortie du cyclone (**AZ**).
- Fixer l'adaptateur avec la goupille fileté (**GS**).
- Utiliser une clé à tête hexagonale pour les vis à tête à six pans creux SW3 (**Z4**) pour le vissage de la goupille fileté.

De cette manière, il est possible d'empêcher une rotation de l'adaptateur pendant que les bouteilles à col large sont vissées et dévissées.

Il est possible d'utiliser des bouteilles à col large de 1 l, de 2 l et de 5 l.

4 Mise au rebut

Respecter les prescriptions légales respectivement en vigueur en cas d'une mise au rebut.

Informations concernant la mise au rebut des appareils électriques et électroniques dans la Communauté Européenne.

Au sein de la Communauté Européenne, la mise au rebut des appareils à fonctionnement électrique est prescrite par les réglementations nationales qui se basent sur la Directive Communautaire 2002/96/CE sur les vieux appareils électriques et électroniques (WEEE).

Selon celle-ci, tous les appareils livrés après le 13.08.2005 dans le domaine « Business-to-Business » dans lequel ce produit est classifié ne peuvent plus être éliminés avec les ordures communales ou les ordures ménagères. Afin de documenter cela, ils sont caractérisés comme suit :

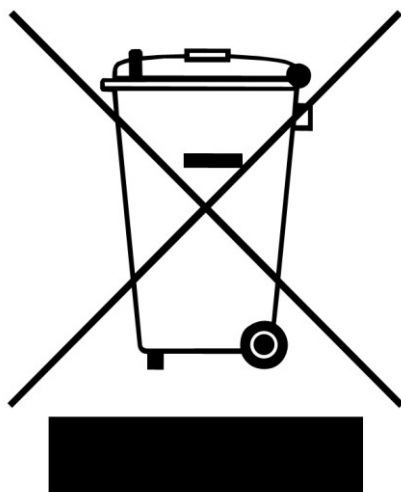

Figure 1 : Caractérisation pour la mise au rebut

Comme les prescriptions de mise au rebut au sein de l'Union Européenne peuvent différer d'un pays à l'autre, nous vous prions en cas de besoin de vous adresser à votre fournisseur. En Allemagne, cette obligation de caractérisation est valable à partir du 23.03.2006.

5 Indice

B			
Bouchon de maintien	11		
C			
Caractérisation pour la mise au rebut.....	15		
Clavette rainurée	11		
Confirmation (formulaire pour l'exploitant).....	9		
Consignes de sécurité	5		
Consignes de sécurité générales	6		
D			
Droits d'auteur	4		
E			
Explications relatives aux avertissements en matière de sécurité	5		
F			
Fixation de la bride d'évacuation	11		
Fixation de la console pour le cyclone.....	12		
G			
Graves préjudices corporels	5		
Groupe cible	6		
I			
Indications relatives au mode d'emploi.....	4		
		Installation du cyclone.....	12
L			
		L'adresse de votre service après vente	8
M			
		Mise au rebut	15
		Mise en place de l'adaptateur pour les bouteilles à col large	14
		Mise en place de la clavette rainurée	11
		Modifications	4
		Montage du cyclone.....	9
		Montage et utilisation du cyclone.....	9
P			
		préjudices corporels moyens ou faibles.....	5
R			
		Raccordement de l'aspirateur industriel	13
		Réparations.....	8
S			
		Suppression de la bride d'évacuation.....	10
T			
		Tourner la clavette rainurée	12



Copyright

® Copyright by
Retsch GmbH
Haan, Retsch-Allee 1-5
D-42781 Haan
Federal Republic of Germany