

Mode d'emploi

Concasseurs à mâchoires BB 600

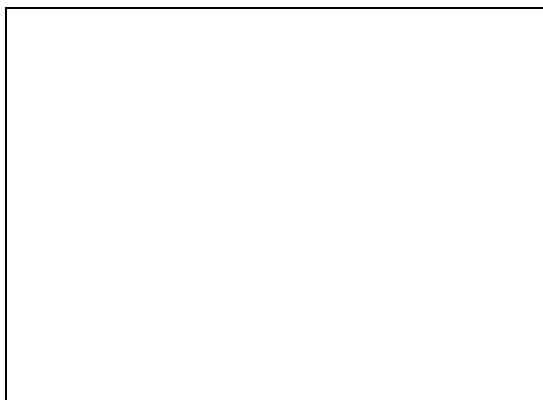
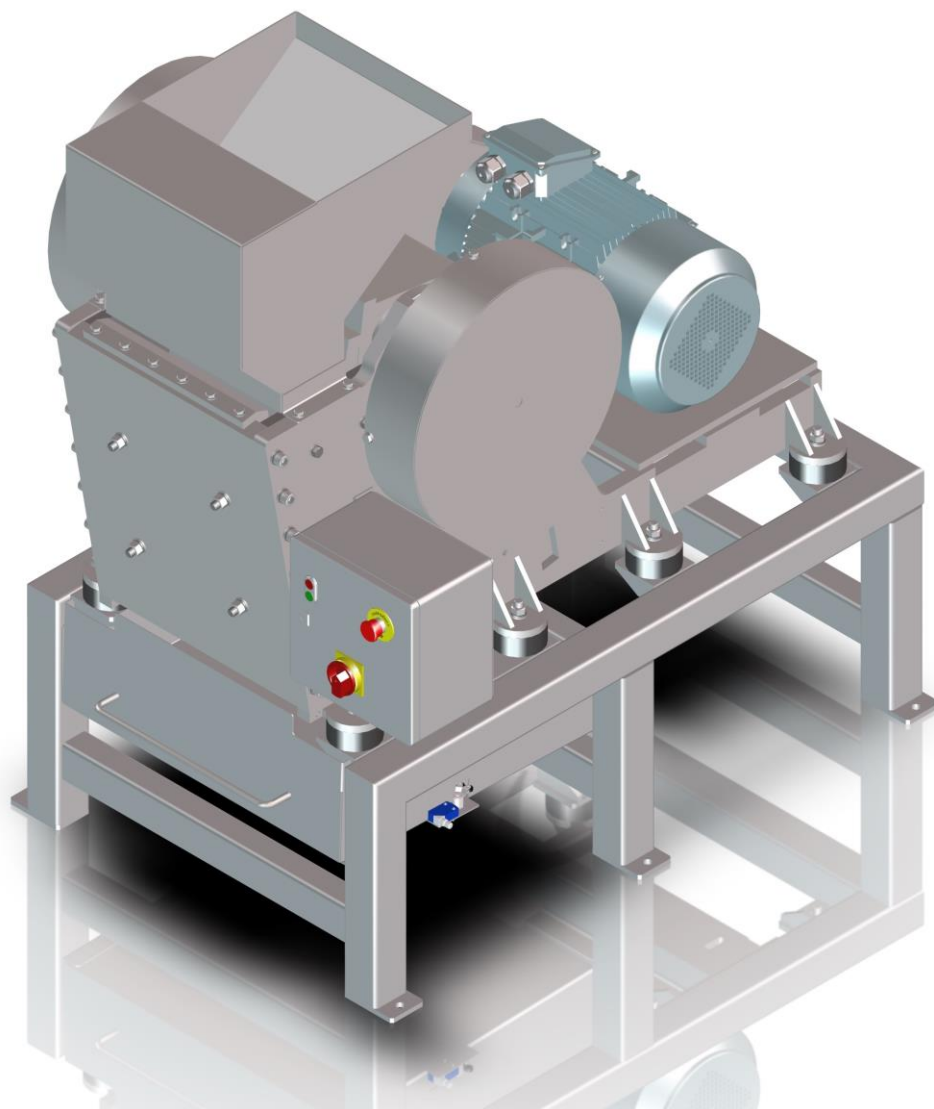

 Traduction

 **Retsch**[®]

Droit d'auteur

© Copyright by
Retsch GmbH
Retsch-Allee 1-5
42781 Haan
Allemagne

Table des matières

1	Notes relatives aux instructions de service	5
1.1	Exclusion de responsabilité	5
1.2	Droit d'auteur	5
1.3	Réparations.....	6
2	Sécurité	7
2.1	Explications relatives aux notes de sécurité	8
2.2	Notes de sécurité générales	9
2.3	Dispositifs de protection.....	10
2.4	Utilisation conforme	10
2.5	Utilisation non conforme	10
2.6	Formulaire de confirmation pour l'exploitant.....	11
3	Caractéristiques techniques	12
3.1	Service de la machine dans le cadre d'une utilisation conforme.....	12
3.2	Mode de fonctionnement	12
3.3	Dimensions et poids	12
3.4	Surface de support nécessaire	13
3.5	Connexion au réseau.....	13
3.6	Puissance nominale.....	13
3.7	Fusible amont	13
3.8	Type de protection	13
3.9	Émissions.....	13
3.10	Compatibilité électromagnétique (CEM)	14
3.11	Taille d'alimentation	14
3.12	Degré de dureté du produit à broyer	14
3.13	Largeur de fente	14
3.14	Plan de mise en place	15
4	Emballage, transport et mise en place.....	16
4.1	Emballage.....	16
4.2	Transport.....	16
4.3	Variations de températures et condensation	18
4.4	Conditions pour le lieu de mise en place	18
4.5	Branchement électrique.....	19
4.6	Plaque signalétique, description	20
5	Vues de l'appareil.....	21
5.1	Face avant	21
5.2	Dos.....	22
5.3	Vue de l'unité de commande	23
6	Première mise en service	24
6.1	Mise en place de l'appareil	25
6.2	Établir l'alimentation en courant	25
7	Commande de l'appareil.....	26
7.1	Mise sous / hors tension	27
7.2	Réglage de la largeur d'écartement	28
7.3	Alimenter le produit à broyer.....	30
7.4	Enlever le produit broyé après le broyage.....	31
8	Nettoyage, usure et maintenance	33
8.1	Nettoyage.....	33
8.1.1	Nettoyer le carter de l'appareil.....	34
8.1.2	Nettoyer la trémie d'alimentation et la chambre de broyage	34
8.2	Usure	35
8.2.1	Échanger les mâchoires de broyage	36
8.2.2	Échangez les tôles d'usure	38

8.3	Maintenance	40
8.3.1	Graisser l'appareil	40
8.3.2	Contrôler les commutateurs de fin de course	41
8.4	Renvoi pour réparation et maintenance	42
9	Accessoires	43
10	Élimination	44
11	Index	45

1 Notes relatives aux instructions de service

Ces Instructions de service sont un guide technique pour assurer une commande sûre de la machine. Veuillez lire attentivement ces instructions de service avant l'installation, la mise en service et la commande de l'appareil. Il est indispensable d'avoir lu et compris ces instructions de service pour assurer une utilisation sûre et conforme de l'appareil.

Ces instructions de service ne comprennent pas d'instructions pour les réparations. En cas de doutes ou de questions portant sur ces instructions ou sur l'appareil ou en cas d'éventuelles défaillances ou de réparations nécessaires, veuillez vous adresser à votre fournisseur ou directement à Retsch GmbH.

Vous trouverez de plus amples informations sur l'appareil à <http://www.retsch.fr> aux pages spécifiques pour l'appareil.

Statut de révision :

La révision du document 0001 des instructions de service "Concasseurs à mâchoires BB 600" a été réalisée conformément à la directive machine 2006/42/CE.

1.1 Exclusion de responsabilité

Ces instructions de service ont été établies avec le plus grand soin et sont sous réserve de modifications techniques. Nous ne nous portons pas garants pour les dommages corporels qui résultent du non-respect des consignes de sécurité et d'avertissement dans ces instructions de service. Nous ne nous portons pas garants pour les dommages matériels qui résultent du non-respect des consignes données dans ces instructions de service.

1.2 Droit d'auteur

Il n'est pas permis de dupliquer, distribuer, éditer ou copier dans une aucune forme ces instructions de service ou des parties de ces instructions sans l'autorisation préalable écrite de Retsch GmbH. L'infraction donne lieu au versement de dommages-intérêts.

1.3 Réparations

Ces instructions de service ne comprennent pas d'instruction de réparation. Pour des raisons de sécurité, seul Retsch GmbH ou une représentation agréée ainsi que le personnel qualifié du service après-vente n'est autorisé à procéder à des réparations.

Veillez informer en cas d'une réparation ...

- ...la représentation de Retsch GmbH dans votre pays,
- ...votre fournisseur, ou
- ...directement Retsch GmbH.

Adresse service après vente:

2 Sécurité

Responsable de la sécurité

L'exploitant doit assurer que les personnes chargées de travailler sur l'appareil :

- ont pris connaissance et ont compris les directives du domaine de la sécurité,
- connaissent, avant de travailler, toutes les instructions de travail et directives du groupe cible qui les concernent,
- ont accès et sans problème aux instructions de service de cet appareil,
- se sont, avant de commencer à travailler sur l'appareil, familiariser avec l'utilisation sûre et correcte de l'appareil, soit par une présentation orale par une personne compétente, soit par la présente notice d'utilisation.

▲ Une utilisation incorrecte peut entraîner des blessures corporelles. L'opérateur est lui-même responsable de sa propre sécurité et de celle de ses employés. L'exploitant lui-même doit veiller à ce qu'aucune personne non autorisée n'ait accès à l'appareil.

Groupe cible

Toutes les personnes qui utilisent l'appareil, le nettoient ou travaillent sur ou avec l'appareil.

Cet appareil est un produit moderne, performant de Retsch GmbH et a été conçu selon les toutes dernières connaissances techniques. L'utilisation conforme de cet appareil et le bon respect de ces instructions de service permettent d'assurer la sécurité de fonctionnement.

▲ Les personnes sous l'influence de substances intoxicantes (médicaments, drogues, alcool) ou surmenées ne doivent pas faire fonctionner l'appareil ou ne travailler avec l'appareil.

2.1 Explications relatives aux notes de sécurité

Les **avertissements** dans ces instructions de service mettent en garde contre les dangers et les dommages :

⚠ DANGER	D1.0000
<p>Risque de blessures mortelles</p> <p>Source de danger</p> <ul style="list-style-type: none"> – Conséquences possibles quand on ne respecte pas le danger. • Instructions et consignes pour éviter le danger. 	

Le non-respect des avertissements signalés par „Danger“ peut provoquer des **blessures mortelles ou graves**. Il existe un **risque très élevé** d'accident pouvant être mortel ou d'un dommage corporel à vie. On utilise dans le texte courant ou dans les instructions opératoires en plus la mention de signalement **⚠ DANGER**.

⚠ AVERTISSEMENT	W1.0000
<p>Risque de blessures mortelles ou graves</p> <p>Source du danger</p> <ul style="list-style-type: none"> – Conséquences possibles quand on ne respecte pas le danger. • Instructions et consignes pour éviter le danger. 	

Le non-respect de la mise en garde „Avertissement“ peut provoquer des **blessures mortelles ou graves**. Il existe un **risque plus élevé** d'accident grave ou d'un accident éventuellement mortel. On utilise dans le texte courant ou dans les instructions opératoires en plus la mention de signalement **⚠ AVERTISSEMENT**.

⚠ PRUDENCE	C1.0000
<p>Risque de blessures</p> <p>Source du danger</p> <ul style="list-style-type: none"> – Conséquences possibles quand on ne respecte pas le danger. • Instructions et consignes pour éviter le danger. 	

Le non-respect de la mise en garde signalée par „Prudence“ peut provoquer des **blessures moyennement graves ou minimales**. Il existe un risque moyennement élevé ou minime d'accident ou de dommages corporels. On utilise dans le texte courant ou dans les instructions opératoires en plus la mention de signalement **⚠ PRUDENCE**.

NOTE

N1.0000

Type de dommage matériel

Source du dommage matériel

- Conséquences possibles quand on ne respecte pas les avertissements.
- **Instructions et consignes pour éviter le dommage matériel.**

Le non-respect de la note peut provoquer des **dommages matériels**. On utilise dans le texte courant ou dans les instructions opératoires en plus la mention de signalement **NOTE**.

2.2 Notes de sécurité générales**⚠ PRUDENCE**

C2.0002

Risque de blessure

Non-connaissance des instructions de service

- Les instructions de service comprennent toutes les informations concernant la sécurité. Le non-respect des instructions de service peut donc provoquer des blessures.
- **Veillez lire attentivement les instructions de service avant d'utiliser l'appareil.**

**⚠ PRUDENCE**

C3.0015

Risque de blessure

Modifications incorrectes de l'appareil

- Des modifications incorrectes de l'appareil peuvent provoquer des blessures.
- **Ne procédez à aucune modification non autorisée de l'appareil. N'utilisez que les pièces de rechange et les accessoires autorisés de la société Retsch GmbH !**

NOTE

N2.0012

Modifications de l'appareil

Modification non conforme

- La conformité déclarée avec les directives européennes perd sa validité Retsch GmbH.
- Tout recours en garantie devient caduc.
- **Ne procédez à aucune modification de l'appareil.**
- **N'utilisez que des pièces détachées et accessoires autorisés par la société Retsch GmbH.**



2.3 Dispositifs de protection

- L'appareil Concasseurs à mâchoires BB 600 ne peut être démarré que lorsque le récipient collecteur n'est placé dans le châssis.
- Un commutateur de fin de course derrière le récipient collecteur empêche le démarrage de l'appareil dans un état non sécurisé.
- Le retrait du récipient collecteur déclenche un arrêt du processus de broyage en catégorie 1. L'alimentation en énergie du moteur est interrompue.
- Le disjoncteur-protecteur moteur déconnecte le moteur d'entraînement en cas de blocage des mâchoires de broyage.
- En cas de danger, l'appareil peut être immobilisé à tout moment en actionnant la touche d'arrêt d'urgence.

2.4 Utilisation conforme

L'appareil Concasseurs à mâchoires BB 600 sert au broyage de substances moyennement à extrêmement dures ainsi que de matériaux cassants et résistants.

En tant qu'appareil de laboratoire, l'appareil est exclusivement destiné à la préparation d'échantillons et au traitement de matières solides et ne doit pas être utilisé comme machine de production.

L'appareil est conçu pour une utilisation à poste fixe dans un environnement de travail sec et propre.

L'exploitant et le personnel de service doivent avoir lu les instructions de service et être familiarisés avec l'ensemble des fonctions de l'appareil.

2.5 Utilisation non conforme

L'appareil Concasseurs à mâchoires BB 600 ne doit pas être utilisé en fonctionnement continu. L'utilisation dans des espaces privés et l'utilisation d'applications autres que celles mentionnées au chapitre „[Utilisation conforme](#)“ n'est pas autorisée. Les réparations et modifications ne peuvent être effectuées que par l'entreprise **Retsch GmbH** ou un représentant autorisé, ainsi que par des techniciens de service qualifiés.

2.6 Formulaire de confirmation pour l'exploitant

Ces instructions de service comprennent des indications fondamentales, qui doivent être absolument observées pour le service et la maintenance de l'appareil. L'opérateur et le personnel qualifié responsable de l'appareil doivent les avoir impérativement lues avant la mise en service de l'appareil. Ces instructions de service doivent être en permanence accessibles et disponibles sur le lieu d'utilisation.

L'opérateur de l'appareil confirme ici à l'exploitant (propriétaire) qu'il a été suffisamment instruit en la matière pour utiliser et assurer la maintenance de l'installation. L'opérateur a reçu et pris connaissance des instructions de service et dispose par conséquent de toutes les informations nécessaires pour assurer un fonctionnement sûr et est suffisamment familiarisé avec l'appareil.

Pour sa protection, l'exploitant doit se faire confirmer par les opérateurs qu'ils ont été initiés pour l'utilisation de l'appareil.

J'ai pris connaissance de tous les chapitres de ces instructions de service et de toutes les notes de sécurité et d'avertissement.

Opérateur

Nom, prénom (copie)

Position dans l'entreprise

Lieu, date et signature

Exploitant ou technicien du service après-vente

Nom, prénom (copie)

Position dans l'entreprise

Lieu, date et signature

3 Caractéristiques techniques

3.1 Service de la machine dans le cadre d'une utilisation conforme

L'appareil Concasseurs à mâchoires BB 600 sert au broyage de matières moyennes à moyennement dures ainsi que de matériaux cassants et résistants.

Les matériaux suivants peuvent être Broyés avec l'appareil :

- béton
- minerais
- pierre
- verre
- céramique
- charbon
- minéraux
- scories
- clinker de ciment

NOTE

N3.0007

Domaine d'utilisation de l'appareil

Service à long terme

- Cet appareil de laboratoire est conçu pour un service d'une équipe de huit heures avec une durée de fonctionnement de 30 %.
- **Cet appareil ne doit pas être utilisé comme machine de production ou en service continu.**

NOTE Cet appareil n'est pas conçu comme une machine de production et pour un fonctionnement continu, mais comme un appareil de laboratoire, destiné à un fonctionnement périodique interrompu en une équipe de 8 heures/jour.

3.2 Mode de fonctionnement

L'appareil Concasseurs à mâchoires BB 600 est robuste et puissant. Le matériau d'alimentation passe dans la chambre de broyage à travers la trémie anti-projection. Le broyage s'effectue dans le puits cunéiforme entre les mâchoires de broyage. La séquence de mouvement elliptique broie le matériau d'alimentation et le guide vers le bas. Dès que le matériau est plus fin que le réglage de l'écartement de concassage le plus bas, il tombe dans un récipient collecteur amovible. Le réglage en continu de l'écartement garantit un réglage optimal en fonction de la matière d'alimentation et de la finesse finale souhaitée.

3.3 Dimensions et poids

Hauteur :	~1575 mm
Largeur :	~1073 mm
Profondeur :	~1456 mm
Poids :	~1300 kg net

3.4 Surface de support nécessaire

Largeur de la surface d'appui : 1080 mm

Profondeur de la surface d'appui : 1500 mm

Un écart de sécurité n'est pas nécessaire !

Prévoyez une distance d'environ 50 cm sur le côté gauche de la machine pour assurer un meilleur accès pour la commande.

3.5 Connexion au réseau

220 V, 60 Hz

400 V, 50 Hz

480 V, 60 Hz

600 V, 60 Hz

Variations de la tension de réseau +/- 10 %

3.6 Puissance nominale

19200 VA, 3~

3.7 Fusible amont

32 A

3.8 Type de protection

– IP 55

3.9 Émissions

Indications relatives aux bruits

Mesure du bruit selon DIN 45635-31-01-KL3

Les valeurs caractéristiques de bruit sont fortement influencées par les propriétés du matériau d'alimentation.

Exemple 1 :

Niveau de puissance acoustique $L_{WA} = 101,7$ dB(A)

Valeur d'émission liée au lieu de travail $L_{pAeq} = 89,5$ dB(A)

Conditions de fonctionnement :

Produit alimenté : cailloux de marbre, granulométrie <90 mm

Largeur d'écartement réglé : < 6 mm

Granulométrie finale : < 10 mm

Degré de remplissage du compartiment de broyage : env. 65 %

Exemple 2 :

Niveau de puissance acoustique $L_{WA} = 102$ dB(A)

Valeur d'émission liée au lieu de travail $L_{pAeq} = 90$ dB(A)

Conditions de fonctionnement :

Produit alimenté : cailloux de quartz, granulométrie <55 mm

Largeur de fente réglée : < 6 mm

Granulométrie finale : < 10 mm

Degré de remplissage du compartiment de broyage : env. 65 %

⚠ PRUDENCE

C4.0045

Troubles auditifs

Selon le type de matériau, des mâchoires de broyage utilisées et la durée du broyage, un niveau sonore peut être produit

- Un excédent de bruit, au niveau de l'intensité et de la durée, peut causer des effets nocifs ou des troubles définitifs de l'ouïe.
- **Il est nécessaire de prendre des mesures de protection antibruit appropriées ou de porter une protection acoustique.**



3.10 Compatibilité électromagnétique (CEM)

- Classe de comptabilité magnétique selon le norme DIN EN 55011 : A

3.11 Taille d'alimentation

Taille alimentée : < 350x170 mm
 Finesse finale : < 6 mm

3.12 Degré de dureté du produit à broyer

Le degré de dureté selon Mohs doit être supérieur à 3 afin de parvenir à un broyage effectif. Le degré de dureté des mâchoires de broyage doit être supérieur au degré de dureté du produit à broyer afin d'empêcher une usure supérieure des mâchoires de broyage.

3.13 Largeur de fente

Les tôles d'écartement permettent de régler la largeur de fente de 6 mm à environ 62 mm pour les mâchoires de broyage dentées et de 1 mm à environ 53 mm pour les mâchoires de broyage ondulées :

Tôle d'écartement [mm]	Ouverture de fente [mm] pour mâchoires de concassage dentées	Ouverture de fente [mm] pour mâchoires de concassage ondulées et lisses
-	62	53
5	58	44
10	47	35
15	38	30
20	33	22
25	25	15
30	18	7
35	12	1
37 (maximum)	6	Pas d'utilisation possible

4 Emballage, transport et mise en place

4.1 Emballage

L'emballage est adapté à la voie de transport. Il répond aux directives d'emballage générales en vigueur.

NOTE

N4.0001

Conservation de l'emballage

- En cas d'une réclamation ou de renvoi, un emballage ou une sécurisation insuffisante de l'appareil peut mettre en cause le droit à la garantie.
- **Conservez l'emballage pour la durée de la période de garantie.**

4.2 Transport

DANGER

D2.0001

Domages corporels graves

Charges en suspension

- Le poids élevé de l'appareil peut en cas de chute causer des blessures graves ou des blessures mortelles.
- **Des personnes ne doivent jamais rester en dessous des charges en suspension !**



AVERTISSEMENT

W2.0011

Blessures corporelles graves

Poids trop élevé

- En raison du poids très élevé de l'appareil (1300 kg), des blessures graves corporelles peuvent survenir lors du levage.
- **Le levage et le transport de l'appareil ne sont autorisés qu'avec des engins de levage appropriés !**



NOTE

N5.0017

Transport

- Des composants mécaniques ou électroniques peuvent être endommagés.
- **L'appareil ne doit pas être soumis à des chocs, être secoué ou jeté pendant le transport.**

NOTE

NG.0014

Réclamations

Livraison incomplète ou dommages de transport

- En cas de dommages causés lors du transport, le transporteur et Retsch GmbH doivent en être informés immédiatement. Des réclamations ultérieures ne pourraient éventuellement plus être prises en considération.
- **Veillez contrôler l'intégralité et le bon état de la livraison à la réception de l'appareil.**
- **Informez votre transporteur et Retsch GmbH dans l'espace de 24 heures.**

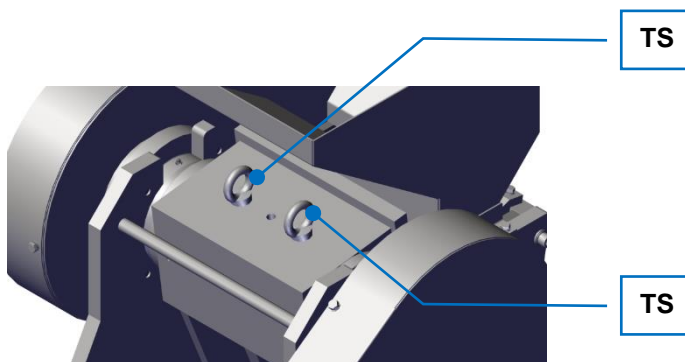

III. 2 : Vis de transport

L'appareil Concasseurs à mâchoires BB 600 peut être transporté à l'aide d'une grue ou d'un autre moyen de transport approprié :

- Pour ce faire, faites passer les câbles par les deux vis de transport (TS) de l'appareil.

⚠ PRUDENCE N'utilisez qu'un engin de levage approprié, autorisé pour le poids de l'appareil.

Le BB 600 dispose d'une sous-construction (**Z**), qui permet de soulever et de transporter l'appareil à l'aide d'engins de levage.

- ⇒ Avancez avec l'engin de levage, par ex. un chariot élévateur, sous la sous-construction (**Z**).
- ⇒ Soulevez l'appareil lentement avec l'engin de levage et stabilisez-le afin d'éviter qu'il bascule.

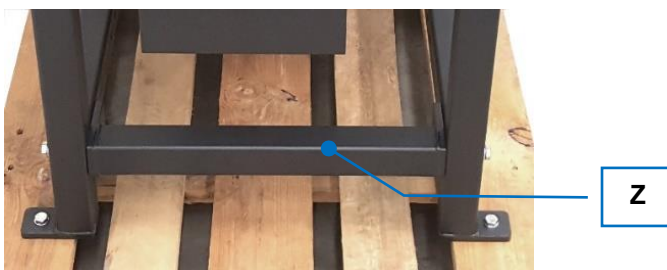

III. 3 : Châssis

4.3 Variations de températures et condensation

NOTE

N7.0016

Variations de températures

L'appareil peut être soumis pendant le transport à des variations de températures (par ex. Transport en avion)

- La condensation ici produite peut endommager des composants électroniques.
- **Attendez avant la mise en service jusqu'à ce que l'appareil se soit acclimaté.**

Stockage intermédiaire :

Même en cas de stockage intermédiaire, l'appareil doit être stocké au sec, en respectant la température environnante spécifique.

4.4 Conditions pour le lieu de mise en place

- Hauteur de mise en place : max. 2 000 m au-dessus du niveau de la mer
- Température environnante : 5 °C – 40 °C

NOTE

N8.0021

Température environnante

Températures en dehors du domaine autorisé

- Ceci peut endommager des composants électroniques et mécaniques.
- Les données de performance changent dans une étendue inconnue.
- **La plage de température (température environnante de 5 °C à 40 °C) de l'appareil ne doit pas être dépassée ou sous-dépassée.**
- Humidité relative maximale de l'air < 80 % (à des températures ambiantes ≤ 31 °C)

Pour les températures ambiantes U_T comprises entre 31 °C et 40 °C, la valeur de l'humidité relative maximale L_F diminue linéairement conformément à $L_F = -(U_T - 55) / 0,3$:

Température ambiante	Humidité de l'air max. rel.
≤ 31 °C	80 %
33 °C	73,3 %
35 °C	66,7 %
37 °C	60 %
39 °C	53,3 %
40 °C	50 %

NOTE

N9.0015

Humidité de l'air

Humidité relative de l'air élevée

- Ceci peut endommager les pièces électroniques et mécaniques.
- Les données de puissance changent dans une ampleur inconnue.
- **L'humidité relative de l'air dans l'environnement de l'appareil doit être maintenue la plus basse possible.**

4.5 Branchement électrique

⚠ AVERTISSEMENT

W3.0005

Danger de mort dû à une électrocution ou à un incendie

Une connexion incorrecte au réseau d'alimentation en courant peut avoir pour conséquence que des pièces de l'appareil ou des câbles soient sous tension et déclenchent un incendie.



- Blessures graves ou danger mortel par électrocution.
- Blessures graves ou danger mortel suite à un incendie.
- **Seul un électricien qualifié est autorisé à raccorder l'appareil.**

NOTE

N10.0022

Branchement électrique

Non respect des valeurs indiquées sur la plaque signalétique

- Risque d'endommagement de composants électroniques et mécaniques.
- **Ne branchez l'appareil qu'à un réseau électrique, dont les valeurs correspondent à la plaque signalétique.**

⚠ AVERTISSEMENT Il est nécessaire de procéder à une protection externe par fusible lors du branchement du câble d'alimentation au réseau et cela conformément aux exigences du lieu de mise en place.

- Les indications relatives à la tension nécessaire et à la fréquence de l'appareil sont indiquées sur la plaque signalétique.
- Les valeurs listées doivent correspondre au réseau électrique existant.
- Ne raccordez l'appareil au secteur d'alimentation qu'avec le câble de connexion fourni.
- Le disjoncteur de protection sur le lieu d'installation pour le raccordement du câble d'alimentation au réseau électrique doit être adapté à un courant de démarrage plus élevé. Il est recommandé d'utiliser un disjoncteur de type C ou un fusible de type Neozed ou NH. Le courant assigné du fusible est indiqué sur la plaque signalétique ou dans les caractéristiques techniques.

NOTE

N11.0005

Connexion électrique

Sens de rotation incorrect du moteur d'entraînement

- Ceci peut endommager des pièces électroniques et mécaniques.
- Broyage insuffisant de l'échantillon.
- **Vérifiez, avant la première mise en service, si le sens de rotation du moteur (sens de rotation du ventilateur) coïncide avec la flèche de sens de rotation sur le recouvrement de courroie.**

4.6 Plaque signalétique, description

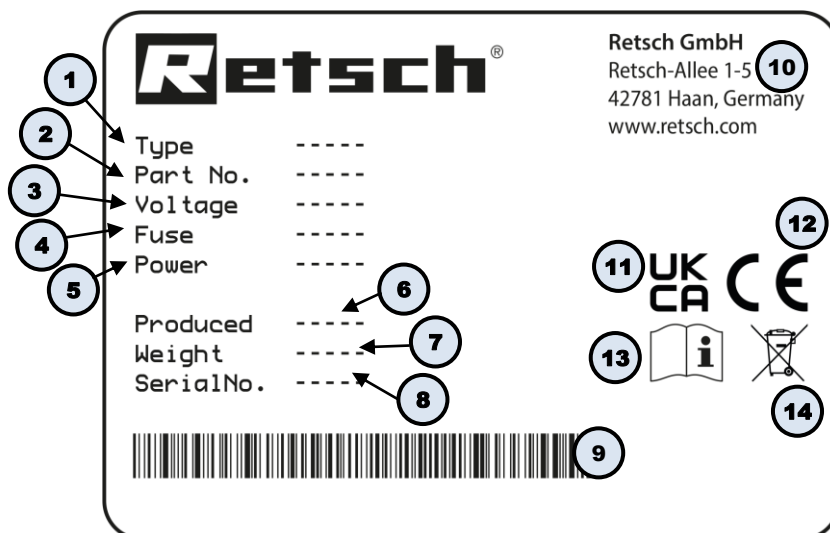

III. 4 : Plaque signalétique

- 1 Désignation de l'appareil
- 2 Référence article
- 3 Variante de tension, Fréquence de réseau
- 4 Type de fusible et puissance de fusible
- 5 Puissance, Intensité de courant
- 6 Année de fabrication
- 7 Poids
- 8 Numéro de série
- 9 Code barres
- 10 Adresse fabricant
- 11 Signalisation UKCA
- 12 Signalisation CE
- 13 Indication de sécurité : Lire la notice d'utilisation
- 14 Signe élimination

① Si vous avez des questions, veuillez toujours indiquer la désignation de l'appareil (1) ou le numéro d'article (2) ainsi que le numéro de série (8) de l'appareil.

5 Vues de l'appareil

5.1 Face avant

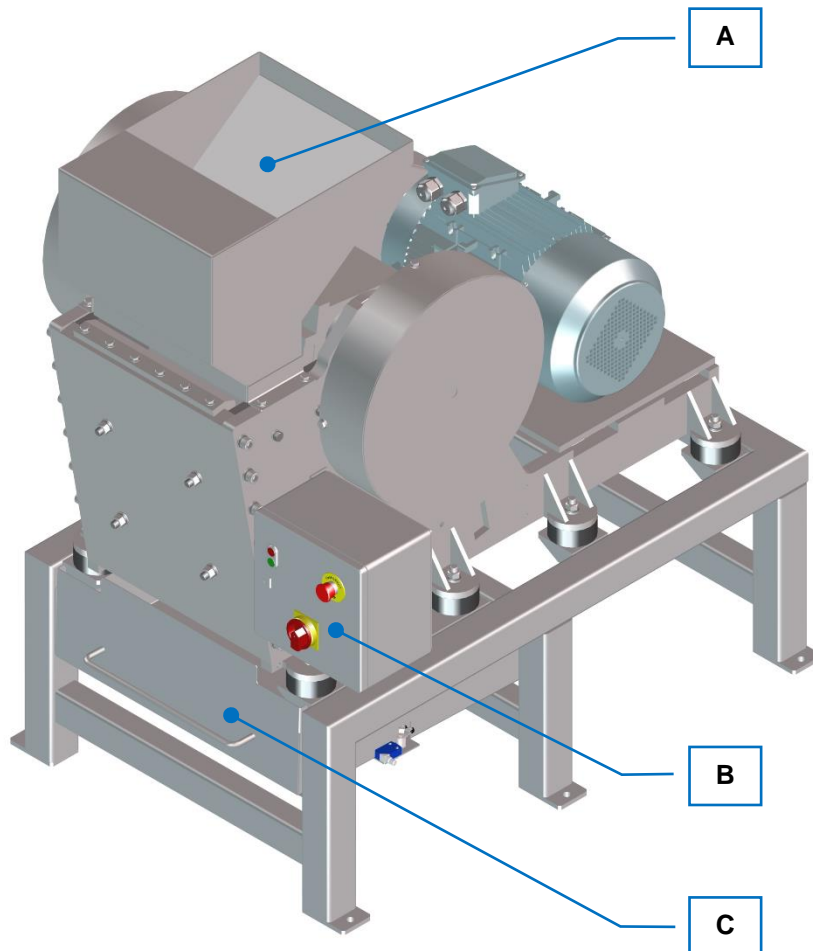

III. 5 : Face avant

Élément	Description	Fonction
A	Trémie d'alimentation	Pour l'alimentation de matériau.
B	Élément de commande	Pour le fonctionnement et la commande de l'appareil.
C	Réceptier collecteur	Réceptionne le produit broyé. L'interrupteur de fin de course dans le châssis commute lorsque le réceptier collecteur est retiré pendant le fonctionnement.

5.2 Dos

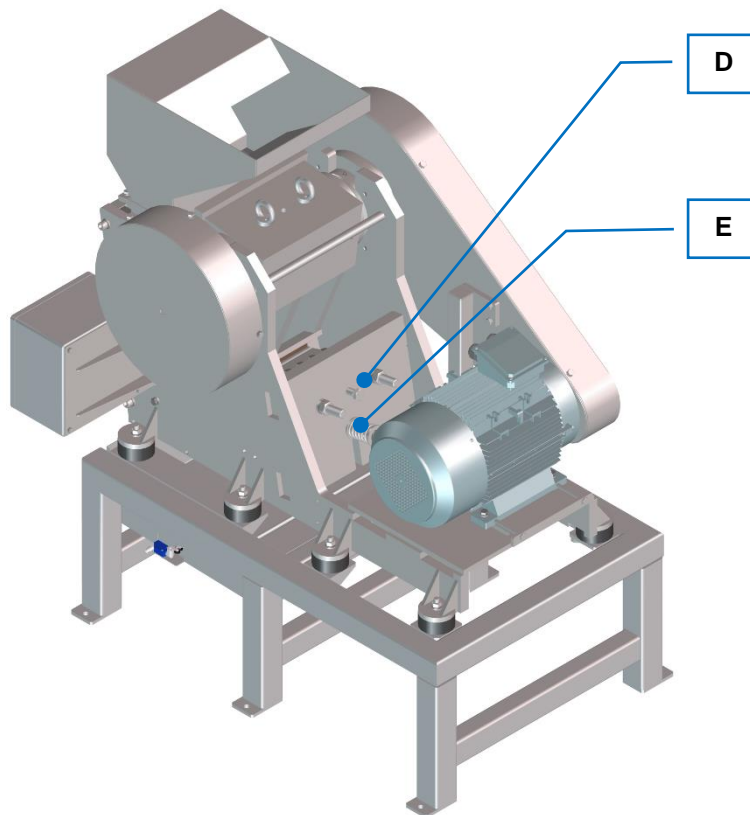

III. 6 : Dos

Élément	Description	Fonction
D	Contre-écrous	Contre les tôles d'écartement du réglage de l'écartement
E	Ressort	Pour le réglage d'écartement

5.3 Vue de l'unité de commande

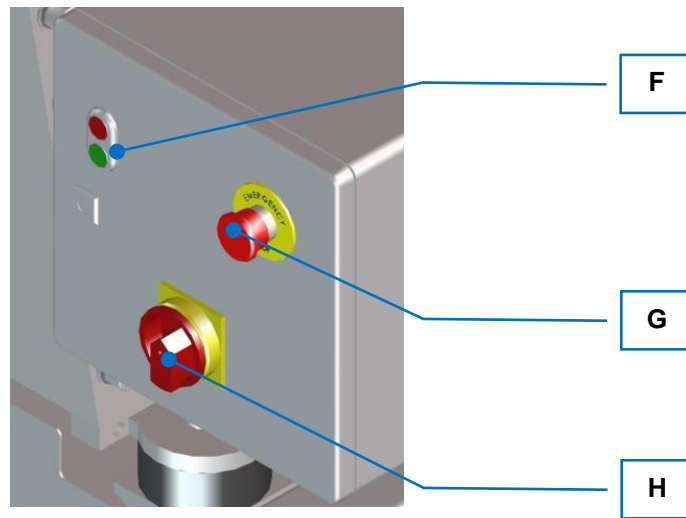

III. 7 : Élément de commande

Élément	Description	Fonction
F	Interrupteur marche/arrêt	Met le concasseur à mâchoires en marche et à l'arrêt.
G	Touche d'arrêt d'urgence	Arrête l'appareil en cas de danger.
H	Interrupteur principal	Met l'appareil en marche et à l'arrêt.

6 Première mise en service

⚠ AVERTISSEMENT W4.0002

Risque de mort par électrocution
Câble d'alimentation endommagé

- L'utilisation de l'appareil avec un câble d'alimentation endommagé ou une fiche endommagée peut entraîner la mort ou des blessures graves.
- **Avant d'utiliser l'appareil, vérifiez que le câble d'alimentation et les fiches ne sont pas endommagés.**
- **Ne faites jamais fonctionner l'appareil avec un câble d'alimentation endommagé ou une fiche endommagée !**



⚠ AVERTISSEMENT W5.0004

Danger de mort par électrocution
Pièces de carter conductrices de courant avec contact avec des câbles conducteurs de tension à l'intérieur du carter

- Une décharge électrique peut causer des brûlures, des troubles du rythme cardiaque, un arrêt respiratoire ainsi qu'un arrêt cardiaque.
- **Ne faites fonctionner l'appareil qu'à une prise de secteur protégée par un disjoncteur différentiel (interrupteur FI).**



NOTE N12.0002

Mise en place de l'appareil
Séparation de l'appareil du réseau d'alimentation en courant

- Une séparation de l'appareil du réseau d'alimentation en courant doit être possible à tout moment.
- **Placez l'appareil de manière à ce que le raccord pour le câble d'alimentation soit toujours facilement accessible.**

NOTE N13.0004

Mise en place de l'appareil
Vibrations pendant le service

- Selon l'état de service de l'appareil, des vibrations légères peuvent survenir.
- **Placez l'appareil sur un support plan et stable, sans vibrations.**

6.1 Mise en place de l'appareil



III. 8 : Fixation sur la palette de transport

L'appareil Concasseurs à mâchoires BB 600 est vissé sur la palette de transport à la livraison.

- Retirer les vis à tête hexagonale (SC) de la palette de transport.
- Soulevez l'appareil avec un chariot élévateur.
- Placez l'appareil sur la surface d'installation prévue à cet effet. Placez l'appareil sur un support plan et stable, sans vibrations.
- Visser l'appareil sur le sol à l'aide de vis à tête hexagonale (SC) appropriées.

6.2 Établir l'alimentation en courant

AVERTISSEMENT

W6.005

Danger de mort dû à une électrocution ou à un incendie
 Une connexion incorrecte au réseau d'alimentation en courant peut avoir pour conséquence que des pièces de l'appareil ou des câbles soient sous tension et déclenchent un incendie.

- Blessures graves ou danger mortel par électrocution.
- Blessures graves ou danger mortel suite à un incendie.
- **Seul un électricien qualifié est autorisé à raccorder l'appareil.**

Vous raccordez l'appareil Concasseurs à mâchoires BB 600 comme suit :

- Assurez-vous que l'appareil est positionné de manière sûre, voir „[Mise en place de l'appareil](#)“.
- Raccordez l'appareil à votre secteur d'alimentation à l'aide du câble d'alimentation fourni. Voir aussi „[Branchement électrique](#)“.
- Respecter les prescriptions légales locales et les mesures de sécurité.

7 Commande de l'appareil

PRUDENCE

C5.0005

Risque de blessure

Atmosphère potentiellement explosive

- L'appareil n'est pas approprié pour des atmosphères potentiellement explosives. L'exploitation de l'appareil dans une atmosphère potentiellement explosive peut provoquer des blessures suite à une explosion ou un incendie.
- **Ne jamais faire fonctionner l'appareil dans une atmosphère potentiellement explosive !**

PRUDENCE

C6.0006

Risque de blessure

Échantillon pouvant être nocif à la santé

- Un échantillon pouvant être nocif à la santé peut blesser des personnes (maladie, contamination).
- **Utilisez des dispositifs d'aspiration appropriés pour les échantillons pouvant être nocifs à la santé.**
- **Utilisez un équipement de protection individuel approprié pour les échantillons pouvant être nocifs à la santé.**
- **Veillez respecter les fiches de données de sécurité de l'échantillon.**



PRUDENCE

C7.0010

Risque de brûlures ou d'empoisonnement

Caractéristiques d'échantillon pouvant changer

- Les caractéristiques et ainsi aussi la réactivité chimique de l'échantillon peuvent changer pendant l'opération de broyage et causer des brûlures ou des empoisonnements.
- **N'utilisez dans cet appareil aucun matériau, pour lequel la réactivité chimique change durant le broyage au point qu'un risque d'explosion ou d'empoisonnement survienne.**
- **Veillez respecter les fiches de données de sécurité de l'échantillon.**



PRUDENCE

C8.0004

Risque de blessure

Échantillons explosifs ou inflammables

- Des échantillons peuvent exploser ou s'enflammer pendant l'opération de broyage.
- **N'utilisez dans cet appareil aucun échantillon qui risque d'exploser ou de s'enflammer.**
- **Veillez respecter les fiches de données de sécurité de l'échantillon.**



NOTE

N14.0007

Domaine d'utilisation de l'appareil

Fonctionnement longue durée

- Cet appareil de laboratoire est conçu pour un service à une équipe de 8 heures.
- **Cet appareil ne doit pas être utilisé comme machine de production ou en service continu.**

NOTE

N15.0000

Sélection de matériaux appropriés

- Vous pourriez utiliser des matériaux inappropriés.
- **Utilisez la base de données d'application du fabricant pour contrôler si votre échantillon peut être utilisé.**

7.1 Mise sous / hors tension

NOTE L'appareil Concasseurs à mâchoires BB 600 ne doit être démarré qu'avec une chambre de broyage vide. Le produit à broyer alimenté déjà avant le démarrage dans la chambre de broyage et la trémie d'alimentation entraîne un blocage et peut endommager les composants mécaniques.

L'unité de commande de l'appareil Concasseurs à mâchoires BB 600 se trouve sur la face avant, voir „[Vue de l'unité de commande](#)“.

Vous démarrez l'appareil comme suit :

- Tournez l'interrupteur principal (H) sur la position „ON“ et relâchez si nécessaire la touche d'arrêt d'urgence (G).
- Allumez l'appareil avec le bouton vert (F).
Le moteur est démarré et le bras de broyage se met en mouvement.

Le processus de broyage ne peut commencer que lorsque le tiroir du récipient collecteur (C) (voir „[Face avant](#)“) est complètement enfoncé. Veillez à fermer le tiroir avec les serrures pour éviter qu'il ne glisse sous l'effet des vibrations.

À l'état ouvert, le commutateur de fin de course (voir aussi (D) dans „[Face avant](#)“) empêche le démarrage de l'appareil.

NOTE Arrêter l'appareil Concasseurs à mâchoires BB 600 , quand il n'y a plus de produit de broyage dans les mâchoires de broyage.

Les composants mécaniques peuvent être endommagés par un éventuel blocage.

L'unité de commande de l'appareil Concasseurs à mâchoires BB 600 se trouve sur la face avant, voir „[Vue de l'unité de commande](#)“.

Vous éteignez l'appareil comme suit :

- Éteignez l'appareil avec le bouton rouge (F).
- Tournez l'interrupteur principal (H) sur la position „OFF“.

En cas d'urgence : En appuyant sur le bouton d'arrêt d'urgence (G), la machine s'éteint immédiatement.

Le moteur est coupé de l'alimentation électrique et le bras de broyage mobile s'immobilise.

7.2 Réglage de la largeur d'écartement

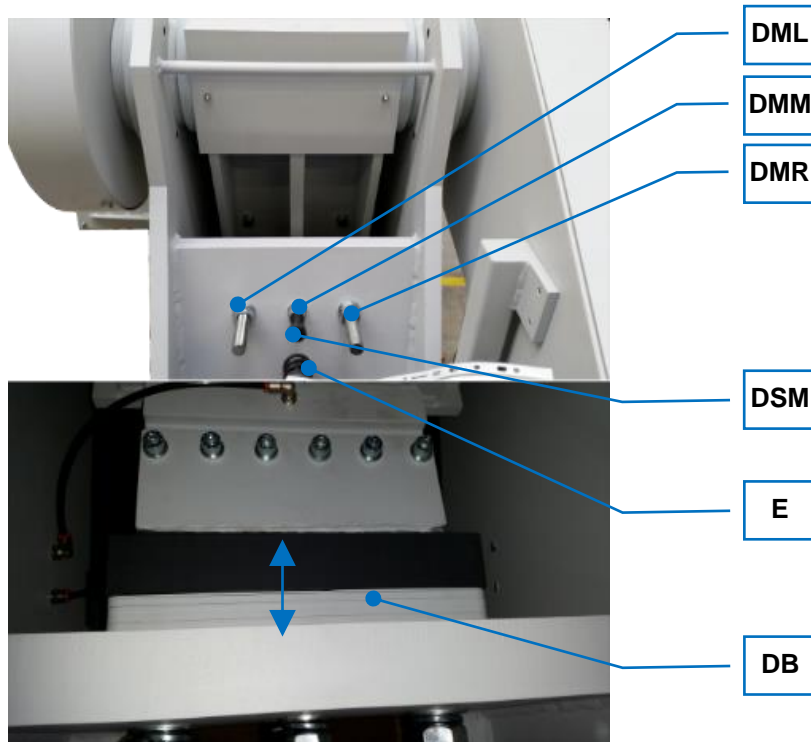

III. 9 : Réglage d'écartement

Vous réglez la largeur d'écartement comme suit :

- Éteignez l'appareil Concasseurs à mâchoires BB 600 à l'interrupteur principal (H) (voir „[Vue de l'élément de commande](#)“).
- Coupez l'appareil du secteur d'alimentation et bloquez l'appareil contre toute remise en marche.
- Desserrez les contre-écrous extérieurs (DML) et (DMR).
Ouverture de clé 36.
- Desserrez le contre-écrou du milieu (DMM).
Ouverture de clé SW 30.
- Vissez la vis du milieu (DSM), ouverture de clé 30.
Veillez à ce que les ressorts (E) soient toujours serrés.
- Placez la combinaison souhaitée de tôles d'écartement (DB).
Quand vous enlevez les tôles d'écartement, la fente s'agrandit. Si vous placez des tôles d'écartement, la fente diminue. Voir aussi „[Largeur de fente](#)“.



III. 10 : Tôles d'écartement

- Desserrez la vis du milieu (DSM).
Veillez à ce que le ressort (E) soit toujours tendu.
- Serrez les contre-écrous extérieurs (DML) et (DMR).
Couple env. 190 Nm.
- Serrez le contre-écrou du milieu (DMM).
Couple env. 110 Nm.
- Réglez la pré-tension de ressort de sorte que le ressort présente une longueur de 55 mm.
Ouverture de clé 30.



III. 11 : Pré-tension de ressort

7.3 Alimenter le produit à broyer

⚠ PRUDENCE

C9.0045

Troubles auditifs

Selon le type de matériau, des mâchoires de broyage utilisées et la durée du broyage, un niveau sonore peut être produit

- Un excédent de bruit, au niveau de l'intensité et de la durée, peut causer des effets nocifs ou des troubles définitifs de l'ouïe.
- **Il est nécessaire de prendre des mesures de protection antibruit appropriées ou de porter une protection acoustique.**



NOTE

N16.0003

Endommagement des pièces mécaniques

Remplissage excessif de la trémie et de la chambre de broyage

- Si une trop grande quantité d'échantillon est alimentée, l'usure des mâchoires et des tôles d'usure du concasseur est plus élevée et des blocages peuvent se produire.
- **Ne pas utiliser la trémie d'alimentation pour stocker le produit broyé.**
- **Ne pas dépasser le taux de remplissage de la chambre de broyage de 65 %.**
- **Le matériau de l'échantillon ne doit pas dépasser la taille maximale spécifiée pour l'alimentation.**
- **Verser lentement et progressivement dans la trémie de remplissage un échantillon plus gros et plus ferme.**
- **Broyer un échantillon plus gros et plus ferme, avec un espace plus grand, si nécessaire avant le broyage.**

NOTE Si la chambre de broyage est remplie à plus des 2/3, les tôles de guidage de la trémie d'alimentation (A) peuvent être endommagées et le matériau de broyage est transporté du bras de broyage entraîné dans le carter du broyeur derrière le bras du broyeur.

La quantité de remplissage influence également la fraction fine de l'échantillon pré-broyé. Plus la chambre de broyage est remplie, plus la fraction fine ne peut être élevée.

NOTE Tenez toujours compte du volume du récipient collecteur (D) lors de la détermination de la quantité de remplissage. La quantité de remplissage ne doit pas dépasser le volume du récipient collecteur (D).

NOTE Ne remplissez la trémie d'alimentation (A) et la chambre de broyage que lorsque l'appareil est en service.

La trémie d'alimentation (A) ne sert pas à stocker les matériaux broyés, mais à les introduire dans la chambre de broyage. De plus, elle empêche toute intervention involontaire dans la chambre de broyage et retient le matériau de broyage projeté en arrière.

7.4 Enlever le produit broyé après le broyage

PRUDENCE

C10.0005

Brûlures

Chauffe du produit à broyer pendant le broyage

- Les surfaces très chaudes du récipient collecteur ou de la chambre de broyage peuvent causer des brûlures.
- Le produit à broyer très chaud dans le récipient collecteur peut causer des brûlures.
- **Laissez le produit broyé très chaud refroidir, avant d'enlever le récipient collecteur et d'ouvrir la porte.**
- **Portez des gants de protection.**



PRUDENCE

C11.0010

Récipient collecteur lourd

Un récipient collecteur rempli peut être très lourd selon la densité de produit à broyer ou du degré de remplissage.

- Lors du retrait du châssis, un récipient collecteur rempli peut causer des dommages corporels du fait de son poids.
- **Retirez le récipient collecteur du châssis toujours qu'avec les deux mains.**
- **Ne soulevez un récipient collecteur lourd du châssis qu'à deux personnes.**
- **Portez des gants de sécurité.**



NOTE

N17.0004

Endommagement des pièces mécaniques

Blocage du concasseur avec coupure du moteur

- Lors de l'alimentation d'une grande quantité d'échantillons solides de grande taille, des blocages peuvent survenir en raison de la taille de la chambre de broyage et de la géométrie de la chambre de broyage. Si l'appareil n'est pas arrêté à temps pendant les blocages, un disjoncteur-protecteur coupe le moteur d'entraînement surchargé.
- **En cas de blocage, éteignez immédiatement l'appareil et enlevez le matériau de broyage qui bloque.**
- **Réduisez l'ajout de matériau d'échantillon dans la trémie d'alimentation.**
- **Verser lentement et progressivement dans la trémie d'alimentation un échantillon plus gros et plus ferme.**
- **Pré-broyez le matériau de l'échantillon plus gros et plus ferme, si nécessaire avec un écartement plus grand.**

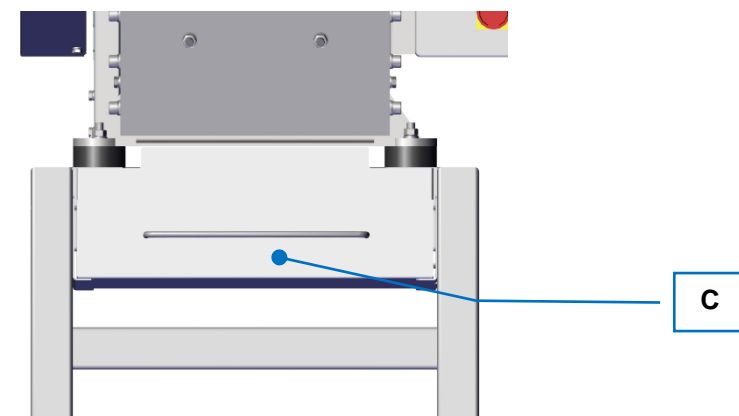

III. 12 : Récipient collecteur

- Éteignez l'appareil Concasseurs à mâchoires BB 600 .
- Retirez le récipient collecteur (C) du châssis.
- Retirez le produit alimenté broyé du récipient collecteur (C).

8 Nettoyage, usure et maintenance

PRUDENCE

C12.0013

Risque de blessure

Réparations non conformes

- Les réparations non autorisées et non conformes peuvent provoquer des blessures.
- **Les réparations de l'appareil ne peuvent être effectuées que par Retsch GmbH ou une représentation autorisée ou par des techniciens de service qualifiés.**
- **Ne procédez pas à des réparations non autorisées ou non conformes de l'appareil !**

8.1 Nettoyage

AVERTISSEMENT

W7.0003

Risque de mort par électrocution

Nettoyage avec de l'eau de pièces conductrices de courant

- Les travaux de nettoyage avec de l'eau sur l'appareil peuvent provoquer des blessures mortelles par électrocution, si l'appareil n'est pas coupé de l'alimentation en courant.
- **Ne procédez à des travaux de nettoyage avec de l'eau sur l'appareil que si l'appareil a été coupé de l'alimentation en courant.**
- **Utilisez pour le nettoyage un chiffon humidifié avec de l'eau.**
- **Ne nettoyez pas l'appareil à l'eau courante !**



PRUDENCE

C13.0031

Risque de blessure

Nettoyage à l'air comprimé

- Si vous utilisez de l'air comprimé pour le nettoyage, de la saleté et des restes d'échantillon peuvent être projetés et blesser vos yeux.
- **Portez toujours des lunettes de protection pour le nettoyage à l'air comprimé.**
- **Observez les fiches de données de sécurité de l'échantillon.**



NOTE

N18.0009

Endommagement du boîtier et de l'appareil

Utilisation de solvants organiques

- Les solvants organiques peuvent endommager des pièces en plastique et des vernis.
- **L'utilisation de solvants organiques n'est pas autorisée.**

8.1.1 Nettoyer le carter de l'appareil

Un aspirateur industriel et une brosse à longue tige stable sont les mieux adaptés au nettoyage de l'appareil :

- Nettoyez le carter de l'appareil Concasseurs à mâchoires BB 600 avec un chiffon humide et éventuellement un détergent usuel.
- Veillez à ce que de l'eau du détergent ne puisse pas rentrer à l'intérieur de l'appareil.

8.1.2 Nettoyer la trémie d'alimentation et la chambre de broyage

⚠
AVERTISSEMENT

WB.0003

Domages corporels graves
Intervention entre les mâchoires de broyage en mouvement dans la chambre de broyage



- Une intervention involontaire dans la chambre de broyage et entre les mâchoires de broyage en mouvement peut causer de graves blessures aux mains.
- **N'utilisez l'appareil toujours que si le cône de remplissage est monté.**

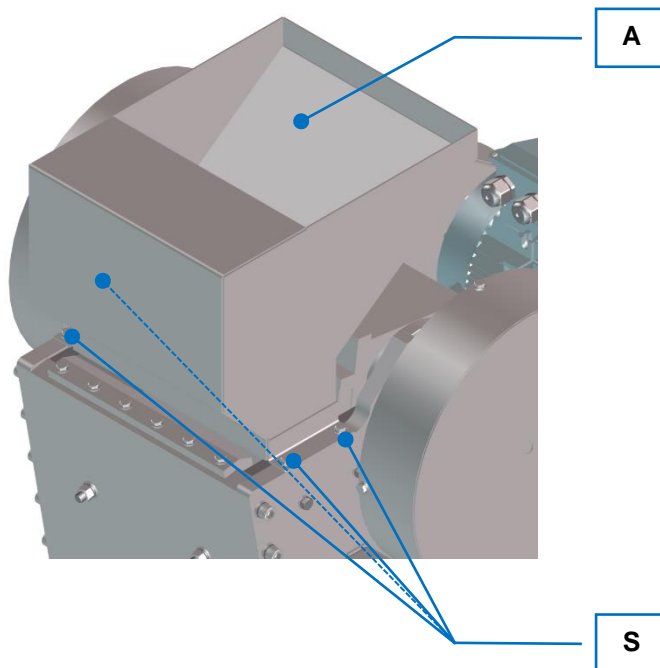

III. 13 : Trémie d'alimentation

- Éteignez l'appareil Concasseurs à mâchoires BB 600 à l'interrupteur principal (H) (voir „[Vue de l'unité de commande](#)“).
- Coupez l'appareil du secteur d'alimentation et bloquez contre toute remise en marche.
- Desserrez les quatre vis hexagonales (S) autour de la trémie d'alimentation (A).
- Levez la trémie d'alimentation (A) vers le haut.
- Nettoyez la trémie d'alimentation (A) à l'aide d'un chiffon humide et d'éventuellement un détergent usuel.

- Nettoyez la chambre de broyage et les mâchoires de broyage avec une brosse ou un pinceau et aspirez le reste matériau détaché avec un aspirateur industriel.
- La chambre de broyage peut être également nettoyée avec précaution à l'air comprimé.
- Remplacez la trémie d'alimentation après le nettoyage sur la chambre de broyage.
- Refixez la trémie d'alimentation (A) avec les quatre vis hexagonales (S).

8.2 Usure

PRUDENCE

C14.0013

Risque de blessure

Réparations non conformes

- Les réparations non autorisées et non conformes peuvent provoquer des blessures.
- **Les réparations de l'appareil ne peuvent être effectuées que par Retsch GmbH ou une représentation autorisée ou par des techniciens de service qualifiés.**
- **Ne procédez pas à des réparations non autorisées ou non conformes de l'appareil !**

Les mâchoires du concasseur peuvent s'user en fonction de la fréquence de broyage et de la nature du matériau à broyer. L'usure des mâchoires de broyage et des tôles d'usure doit être vérifiée régulièrement et celles-ci doivent être remplacées si nécessaire.

8.2.1 Échanger les mâchoires de broyage

Vous échangez les mâchoires de broyage de l'appareil Concasseurs à mâchoires BB 600 comme suit :

- Éteignez l'appareil à l'interrupteur principal (H) (voir „[Vue de l'unité de commande](#)“).
- Coupez l'appareil du secteur d'alimentation et bloquez contre toute remise en marche involontaire.

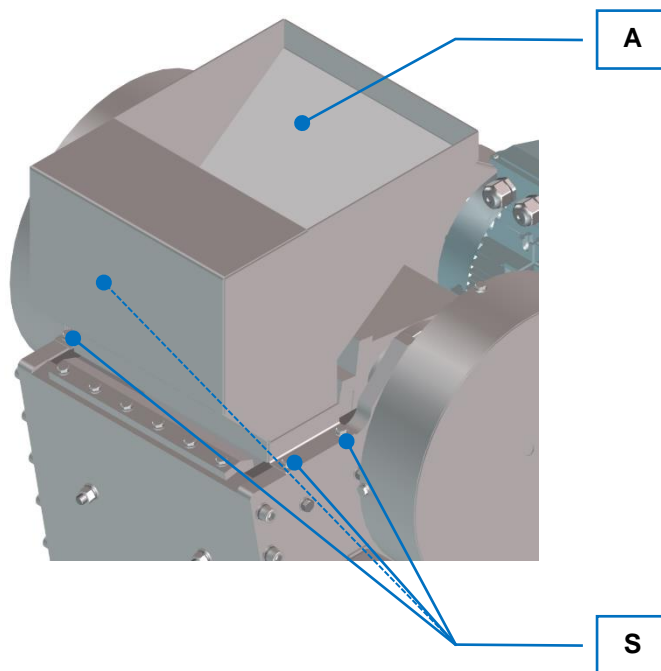

III. 14 : Trémie d'alimentation

- Desserrez les quatre vis hexagonales (S) pour la trémie d'alimentation (A).
- Levez la trémie d'alimentation (A) vers le haut.
- Réglez la largeur d'écartement sur le maximum.
Desserrez à cet effet les contre-écrous et retirez les tôles d'écartement (voir „[Régler la largeur d'écartement](#)“).

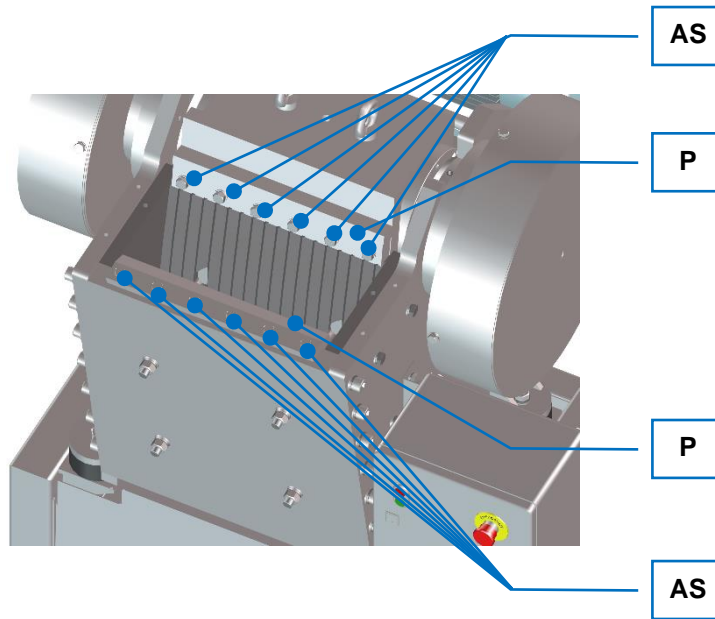

III. 15 : Retirer les plaques de recouvrement

- Desserrez les vis (AS) et retirez les plaques de recouvrement (P).

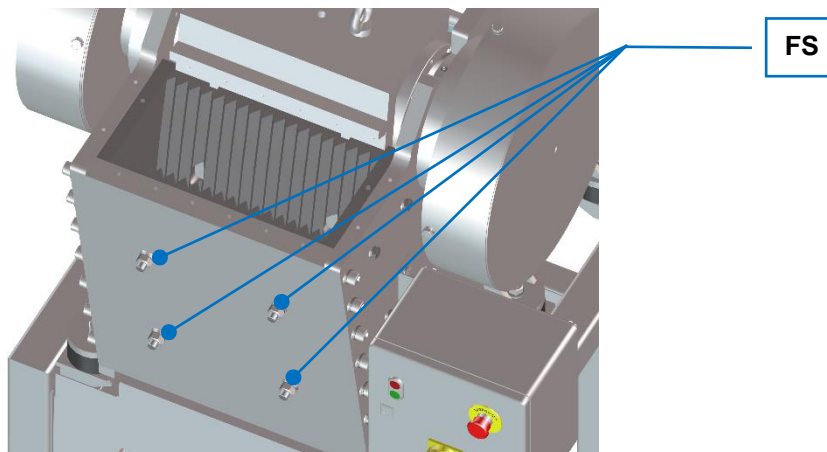

III. 16 : Desserrez les vis de fixation

- Desserrez les quatre vis de fixation respectives (FS) des deux mâchoires de broyage.
- Frappez légèrement sur les surfaces des mâchoires de broyage, afin que celles-ci se détachent de la fixation et puissent glisser vers le bas.

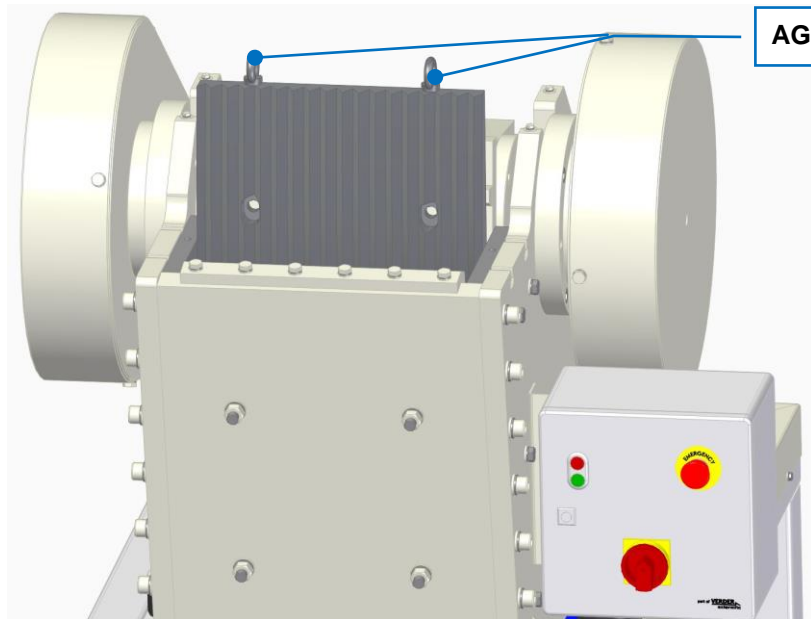

III. 17 : Retirer les mâchoires de broyage

- Vissez les boulons à œillet (AG) dans le filet au-dessus des mâchoires de broyage.
- Utilisez les boulons à œillet comme point d'ancrage et faites passer les sangles de levage à travers les boulons à œillet.
- Soulevez les mâchoires hors de l'appareil.
- Les mâchoires de broyage usées sont retirées et les nouvelles mâchoires peuvent être mises en place dans l'ordre inverse.

8.2.2 Échangez les tôles d'usure

Vous échangez les tôles d'usure comme suit :

- Enlevez la trémie d'alimentation, voir „[Nettoyer la trémie d'alimentation et la chambre de broyage](#)“.

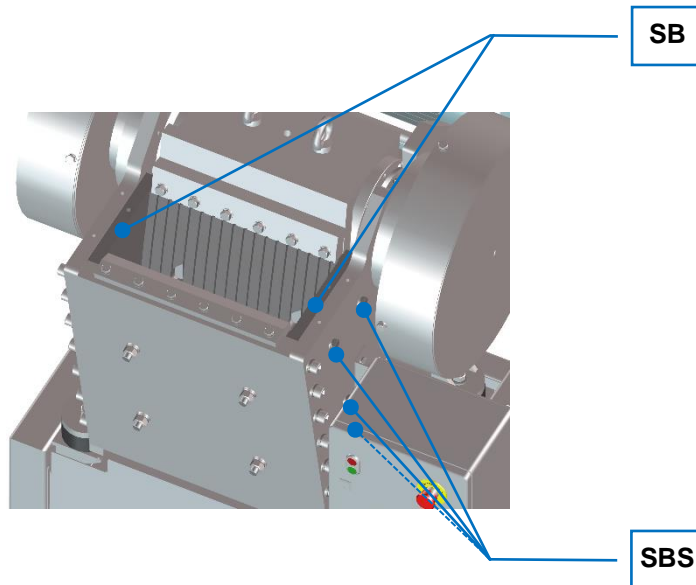

III. 18 : Fixation de la tôle d'usure

- Desserrez les quatre vis de fixation (SBS) de chaque tôle d'usure (SB).

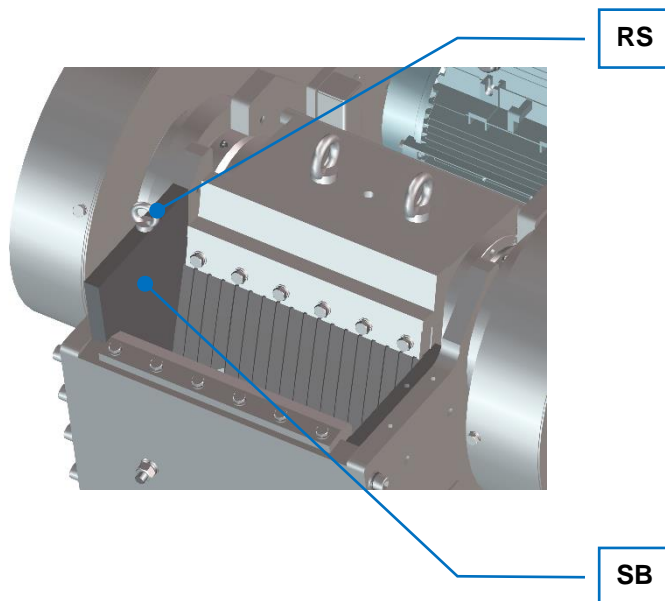

III. 19 : Fixation de la tôle d'usure

- Vissez respectivement une vis annulaire (RS) dans le trou prévu à cet effet en haut dans la tôle d'usure (RS).
- Levez les tôles d'usure (SB) un peu vers le haut pour que celles-ci soient détachées.
- Soulevez les tôles d'usure aux vis annulaires au moyen d'une grue hors de la chambre de broyage.
Les tôles d'usure sont enlevées et les nouvelles tôles d'usure peuvent être mises en place dans l'ordre inverse.

8.3 Maintenance

⚠ PRUDENCE

C15.0013

Risque de blessure

Réparations non conformes

- Les réparations non autorisées et non conformes peuvent provoquer des blessures.
- **Les réparations de l'appareil ne peuvent être effectuées que par Retsch GmbH ou une représentation autorisée ou par des techniciens de service qualifiés.**
- **Ne procédez pas à des réparations non autorisées ou non conformes de l'appareil !**

8.3.1 Graisser l'appareil

L'appareil Concasseurs à mâchoires BB 600 doit être regraissé après env. 60 heures de service :

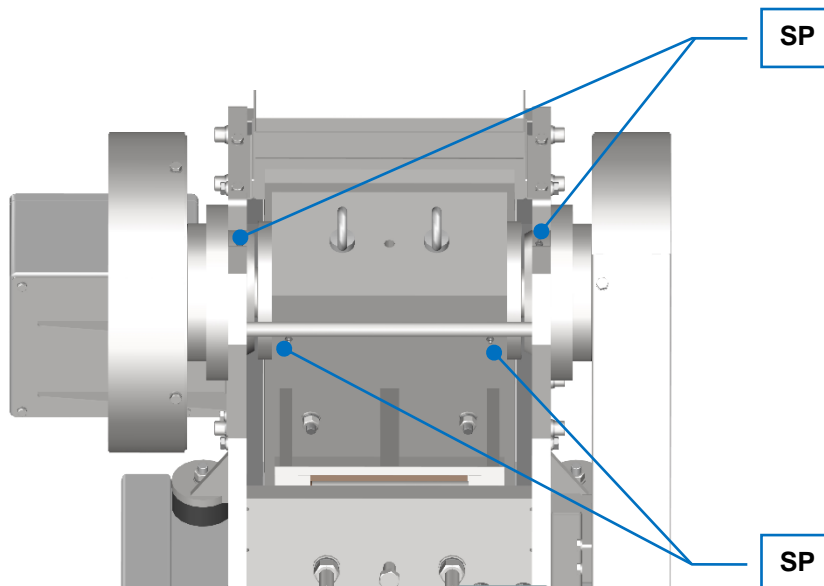

III. 20 : Positions de graissage

- Appliquez une quantité suffisante de graisse (env. 4 à 7 g) sur les positions de graissage signalées (**SP**).
- Pour la lubrification, utiliser une graisse naturelle, saponifiée au lithium et sans graphite comme Shell Gadus S2 V220 2 ou BP Energrease LS-EP 2.
- Appliquez la graisse avec une presse de graissage usuelle sur les positions de graissage.

8.3.2 Contrôler les commutateurs de fin de course

Un contrôle de fonctionnement du commutateur de fin de course doit avoir lieu tous les 6 mois.

Contrôlez le fonctionnement du commutateur de fin de course comme suit :

- Démarrez l'appareil Concasseurs à mâchoires BB 600.
- Ouvrez le tiroir du récipient collecteur (C), voir „[Face avant](#)“.
Le commutateur de fin de course doit commuter et l'appareil doit s'arrêter ou finir sa course.
- Fermez le tiroir du récipient collecteur (C).
L'appareil ne doit **pas** démarrer ou commencer à fonctionner.
- Démarrez l'appareil avec l'interrupteur principal (H).
L'appareil démarre et fonctionne normalement.

8.4 Renvoi pour réparation et maintenance



III. 21 : Bon d'accompagnement marchandise renvoyée

L'acceptation d'appareils et d'accessoires de Retsch GmbH pour réparation, maintenance ou calibrage ne peut avoir lieu que si le bon d'accompagnement de marchandise renvoyée y compris l'attestation de conformité est rempli dûment et correctement.

- ⇒ Téléchargez le bon d'accompagnement de renvoi de la section de téléchargement "Autres" sur le site de Retsch GmbH (<http://www.retsch.fr/fr/telecharger/autres-informations/>).
- ⇒ Placez, en cas de renvoi de l'appareil, le bon d'accompagnement de marchandise renvoyée sur l'extérieur de l'emballage.

Afin d'éviter des risques de santé pour les techniciens après-vente, Retsch GmbH se réserve le droit de refuser l'acceptation de la livraison et de renvoyer la livraison concernée à la charge de l'expéditeur.

9 Accessoires

Vous pouvez lire des informations sur les accessoires disponibles et sur les instructions de service correspondantes directement sur le site de Retsch GmbH (<http://www.retsch.fr>) à la rubrique "Télécharger" de l'appareil.

Vous trouvez des informations sur les pièces d'usure et les petits accessoires dans le catalogue général de Retsch GmbH, qui est de même disponible sur le site.

Si vous avez des questions sur les pièces détachées, veuillez contacter la représentation de Retsch GmbH dans votre pays ou directement Retsch GmbH.

10 Élimination

Pour l'élimination, il est nécessaire d'observer les directives légales respectives. Vous trouvez ci-après des informations sur l'élimination des appareils électriques et électroniques dans la Communauté européenne.

Au sein de l'Union européenne, l'élimination des appareils électriques est soumise à des réglementations nationales, qui se fondent sur la directive UE 2012/19/EU pour les appareils électriques et électroniques usagés (WEEE).

Cette directive détermine que tous les appareils fournis après le 13 août 2005 dans la zone Business-to-Business, dans laquelle ce produit doit être classifié, ne doivent plus être éliminés avec les déchets communaux ou les ordures ménagères. Pour le documenter, les appareils présentent le signe d'élimination.

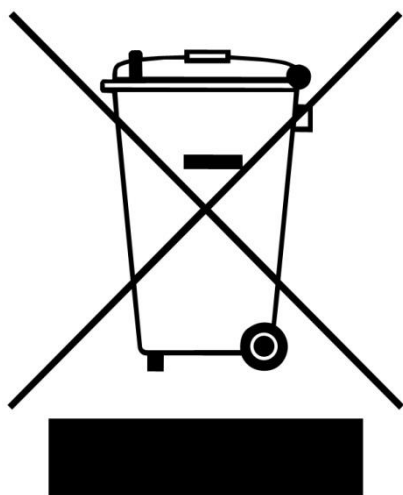

III. 22 : Signe d'élimination

Du fait que les directives d'élimination peuvent être à l'échelle mondiale et au sein de l'union différentes d'un pays à l'autre, prenez si nécessaire contact directement avec le fournisseur de l'appareil.

Cette obligation de signalisation est valable en Allemagne à compter du 23 mars 2006. À partir de cette date, le fabricant doit proposer une possibilité de reprise pour tous les appareils fournis à compter du 13 août 2005. Pour tous les appareils livrés avant le 13 août 2005, c'est l'utilisateur final qui est responsable de l'élimination correcte.

11 Index

A

Accessoires	43
Adresse fabricant.....	20
Adresse service après vente	6
Année de fabrication.....	20
Attestation de conformité	42
Avertissement	8
danger	8

B

Bon d'accompagnement marchandise renvoyée.....	42
Branchement électrique.....	19
Brûlures.....	31

C

Calibrage	42
Caractéristique C	19
Caractéristiques techniques	12
CEM	14
Châssis	17
Code barres	20
Commande de l'appareil.....	26
Commutateur de fin de course	10
contrôler	41
Compatibilité électromagnétique	14
Condensation.....	18
Connexion électrique	19

D

Degré de dureté du matériau à broyer	14
Description	
dos.....	22
face avant.....	21
Désignation de l'appareil	20
Détacher les mâchoires de broyage.....	37
Dimensions	12
hauteur	12
largeur	12
poids.....	12
profondeur.....	12
Directives d'élimination	44
Disjoncteur de protection	19
Disjoncteur-protecteur moteur	10
Dispositifs de protection.....	10
Domaine d'utilisation de l'appareil	12, 27
Domages de transport	17
Dos.....	22
Droit d'auteur	5
Droits à la garantie.....	16
Durée de fonctionnement	12

E

Échanger les mâchoires de broyage	36
Échanger les tôles d'usure	38
Élément de commande	21, 23
Élimination	44
Emballage.....	16, 42

Émissions.....	13
Établir l'alimentation en courant.....	25
Exclusion de responsabilité	5
Explications relatives aux notes de sécurité	8

F

Face avant	21
Fixation de la tôle d'usure	39
Fléché de sens de rotation	19
Fonctionnement longue durée	27
Formulaire de confirmation pour l'exploitant.....	11
Fréquence	19
Fréquence de réseau.....	20

G

Groupe cible.....	7
-------------------	---

H

Hauteur de mise en place	18
Humidité de l'air	19
Humidité de l'air relative	
maximale	18

I

Installation	
établir l'alimentation en courant	25
Instructions de réparation	6
Instructions de service	5, 9, 11
Instructions opératoires.....	8
Instructions pour les réparations.....	5
Intensité de courant	20

L

Largeur de fente.....	14
Lieu de mise en place	
conditions	18

M

Maintenance	11, 33, 40, 42
graisser.....	40
Mise en garde	
avertissement	8
note.....	9
prudence	8
Mise en place	16
Mise en place de l'appareil	25
Mise sous / hors tension	27
Mode de fonctionnement	12

N

Nettoyage.....	33
Nettoyer la chambre de broyage	34
Nettoyer la trémie d'alimentation	34
Nettoyer le carter de l'appareil.....	34
Niveau sonore	14, 30
Notes de sécurité générales	9
Notes relatives aux instructions de service.....	5
Numéro de série	20

P

Palette de transport	
fixation	25
Petits accessoires	43
Pièces d'usure	43
Pièces détachées	43
Plage de température	18
Plan de mise en place	15
Plan de mise en place	15
Plaque signalétique	19, 20
description	20
Poids	12, 20
Positions de graissage	40
Première mise en service	24
Pré-tension de ressort	29
Produit à broyer	
alimenter	30
Produit à broyer	
chauffé	31
Produit broyé	
enlever	31
Protection externe par fusible	19
Puissance	20
Puissance de fusible	20
Puissance nominale	13
R	
Récipient collecteur	21, 32
Réclamations	16, 17
Recours en garantie	9
Référence article	20
Réglage d'écartement	28
Réglage de la largeur d'écartement	28
Renvoi	16
pour réparation et maintenance	42
Réparation	6, 33, 35, 40, 42
Reprise de l'appareil	44
Réseau électrique	19
Responsable de la sécurité	7
Retirer la plaque de recouvrement	37
S	
Sécurité	7
Sens de rotation incorrect	

moteur	19
Séparation du réseau d'alimentation en courant	24
Service à long terme	12
Service de la machine dans le cadre d'une	
utilisation conforme	12
Signalisation CE	20
Signalisation UKCA	20
Signe d'élimination	44
Signe élimination	20
Soulever	
avec engin de levage	17
Statut de révision	5
Stockage intermédiaire	18
Surface d'appui	
largeur	13
profondeur	13
Surface de support nécessaire	13
T	
Taille d'alimentation	14
Température ambiante	18
Température environnante	18
Tension	19
Tôles d'écartement	29
Tôles d'usure	35
Touche d'arrêt d'urgence	10
Transport	16
Trémie d'alimentation	21, 30, 34, 36
Troubles auditifs	14, 30
Type de fusible	20
Type de protection	13
U	
Usure	33, 35
Utilisation conforme	10
Utilisation non conforme	10
V	
Variante de tension	20
Variations de températures	18
Vibrations	24
Vis de fixation des mâchoires de broyage	38
Vis de transport	17
Vue de l'unité de commande	23
Vues de l'appareil	21

CONCASSEURS À MÂCHOIRES

BB 600 | 21.004.xxxx

DÉCLARATION DE CONFORMITÉ UE

Par la présente, nous, représentés par le soussigné, déclarons que l'appareil susmentionné est conforme aux directives et normes harmonisées suivantes :

Directive sur les machines 2006/42/CE

Normes appliquées, en particulier :

DIN EN ISO 12100	Sécurité des machines - Principes généraux de conception
DIN EN ISO 13849-1	Sécurité des machines – parties relatives à la sécurité des systèmes de commande
DIN EN 60204-1	Sécurité des machines – équipement électrique des machines

Comptabilité électromagnétique 2014/30/UE (testé à 400 V, 50 Hz)

Normes appliquées, en particulier :

EN 55011	Appareils industriels, scientifiques et médicaux – perturbations radioélectriques – limites et méthodes de mesure
DIN EN 61326-1	Appareils électriques de mesure, de régulation et de laboratoire – exigences relatives à la CEM

Limitation relative aux substances dangereuses (RoHS) 2011/65/UE

Personne autorisée à constituer la documentation technique :

Julia Kürten (Documentation technique)

Furthermore, we declare that the relevant technical documentation for the above device has been prepared in accordance with Annex VII Part A of the Machinery Directive and we undertake to submit the documentation to the market surveillance authorities on request.

Nous déclarons par ailleurs que la documentation technique pertinente pour l'appareil susmentionné a été établie conformément à l'annexe VII, partie A, de la directive relative aux machines et nous nous engageons à présenter cette documentation sur demande aux autorités de surveillance du marché.

En cas de modification de l'appareil non convenue avec Retsch GmbH, ainsi qu'en cas d'utilisation de pièces de rechange ou d'accessoires non autorisés, cette déclaration perd sa validité.

Retsch GmbH

Haan, 09/2023



Dr. Alexander Mühlig, Directeur technique





Retsch[®]

Droit d'auteur

© Copyright by
Retsch GmbH
Retsch-Allee 1-5
42781 Haan
Allemagne